

---

Ruhr-Universität Bochum

Institut für  
Medienwissenschaft

Kommentiertes Vorlesungsverzeichnis  
Wintersemester 2017/18

RUHR-UNIVERSITÄT BOCHUM  
Institut für Medienwissenschaft  
Universitätsstrasse 150  
Gebäude GB 5 / 145  
44780 Bochum

Tel.: 0234 / 32-25057  
Fax: 0234 / 32-14268

[http:// www.ruhr-uni-bochum.de/ifm/](http://www.ruhr-uni-bochum.de/ifm/)

## Inhaltsverzeichnis

### Wer, was, wo und wann

I.	Zur Organisation des Vorlesungsverzeichnisses.....	2
II.	Termine.....	2
III.	Raum- und Telefonübersicht / Sprechstunden .....	4
IV.	Räume .....	6

### Lehrangebot

V.	Medienwissenschaft B.A. ....	7
	Medienwissenschaft M.A. ....	17
	Module und Veranstaltungen Internationaler Master „Film und Audiovisuelle Medien“ .....	21
VI.	Kommentare zu allen Veranstaltungen (geordnet nach Veranstaltungsnummern)....	24
VII.	Lehrangebot – Tagesübersichten.....	46

### I. Zur Organisation des Vorlesungsverzeichnisses

Das Vorlesungsverzeichnis informiert Sie über das Lehrangebot des Instituts für Medienwissenschaft (IfM). Es enthält eine **Übersicht des Lehrangebots**, eine ausführliche Vorstellung der Einzelveranstaltungen im Teil **Kommentare** und eine **Tagesübersicht** des Lehrangebots.

- Unter V finden Sie die Veranstaltungen entsprechend des B.A. / M.A.–Studiengangs **Medienwissenschaft** (MW) nach **Modulen** geordnet.
- Unter VI finden Sie die **Kommentare** zu den Veranstaltungen, sortiert nach **Veranstaltungsnummern**.

---

## II. Termine

### Für alle Studierenden:

Semesterbeginn: 01.10.2017  
Semesterende: 31.03.2018

Weihnachtsferien: 23.12.2017 – 07.01.2018

Vorlesungsbeginn: 09.10.2017  
Vorlesungsende: 02.02.2018

### **Beginn der Lehrveranstaltungen, wenn nicht anders angegeben: 16.10.17**

Die Termine entnehmen Sie bitte : VIII. Lehrangebot – Medienwissenschaft

**Die Einführungsveranstaltung für die Erstsemester findet am Mittwoch, 11. Oktober 2107, von 12-14 in HGB 20 statt.**

### **Anmeldung zu allen Lehrveranstaltungen: ab 01.08. über VSPL**

#### **Ausnahme:**

**Propädeutische Module „Medien 1“ / Theorien und Methoden 1“ und Praxisseminare im Geschäftszimmer GB 5/144 (ab Mitte August)**

### **!!ACHTUNG!!**

#### **Zu den Teilveranstaltungen für Praxismodule gilt folgendes:**

Wenn Sie einen Platz erhalten und dennoch nicht teilnehmen, werden Sie im kommenden Semester von der Vergabe ausgeschlossen.

Sollten Praxisveranstaltungen (Blockseminare) aus dringenden Gründen ausfallen, so finden die Ersatzveranstaltungen in den ersten Wochen der Semesterferien statt.

**Leistungsnachweise, welche Bachelor-Studierende vor dem 01.04.2012 in Masterveranstaltungen erworben haben, werden anerkannt.**

**Seit dem Sommersemester 2012 gilt jedoch die Regelung nur eines Übergangsemesters.**

### III. Raum- und Telefonübersicht / Sprechstunden

Institutsmitglieder	Sprechstunden*	Raum	Telefon
<b>Professoren</b>	* s. Anmelde­liste	– Bürotür	
Balke, Prof. Dr. Friedrich	siehe Homepage u. Aushang an der Tür	GB 3/55	32-27415
Deuber-Mankowsky, Prof. Dr. Astrid	Di 16-18	GB 5/142	32-25071
Fahle, Prof. Dr. Oliver	Mi 12-13	GB 5/147	32-25070
Rieger, Prof. Dr. Stefan	n. V. per Mail	GA 2/142	32-24764
Rothöhler, Dr. Simon, Juniorprofessor	Di 15-16	GB 5/143	32-25089
Thomaß, Prof. Dr. Barbara	n. V. per Mail	GA 2/138	32-24761
Tuschling, Dr. Anna, Juniorprofessorin	n.V. per Mail	FNO 01/138	32-27964
Warth, Prof. Dr. Eva	Di 16-18	GB 5/149	32-25073
<b>Wissenschaftliche Mitarbeiter/Assistenten</b>			
Bolinski, Ina	n. V. per Mail	GB 5/147	32-20600
Dellemann, Dennis	Mi 14-16	GB 5/155	32-26729
Gaderer, Dr. Rupert	Di 13-14	GB 3/57	32-25353
Herranz, José	Mo 12-14	GA 1/139 a	32-27213
Hoffmann, Dr. Hilde (Studienberaterin)	Mi 10-12	GB 5/146	32-27812
Hohenberger, Dr. Eva	Mi ab 16.30	GB 5/152	32-27698
Horz, Dr. Christine	Di 12-14	GA 1/141	32-27582
Kaplan, Rebecca	Di 11-12	GB 5/153	32-28262
Kirschall, Sonja, M.A.	Do 16-17	GB 5/156	32-26556
Kokot, Sylvia, M.A.	Do ab 12	GB5/157	32-20601
Linseisen, Elisa	n. V. per Mail	GB 5/151	32-25068
Michaelsen, Dr. Anja	nach Vereinbarung	GB 5/155	32-26729
Schröder, Angela, M.A. (Mentorin)	Mi 11.15-12.30 u. n. V.	GB 5/144	32-29358
Vignold, Peter			
<b>Sekretariate</b>			
Geschäftszimmer: Heyden, Susanne von der Peter Vignold, MA	s. Aushang an der Tür GB 5/145 u. Informa- tion auf der Homepage	GB 5/145	32-25057
Körper, Dagny: Sekretariate: Prof. Drs. Balke, Thomaß , Rieger,	Mo-Do: 14-15.30 u. n. V. Mo-Do 10-11.30 u. nach Vereinbarung	GA 2/140 GB 3/54	32-28742 32-27414
Heyden, Susanne von der: Sekretariat: Prof. Dr. Astrid Deuber- Mankowsky	Di-Do: 14.00 – 15.00 u. nach Vereinbarung	GB 5/144	32-26784

Köhne, Petra: Sekretariate: Prof. Drs. Fahle, Warth, Spangenberg	Mo-Mi 13-16 Fr 9-11	GB 5/148 GB 5/144	32-28072 32-29358
<b>Sonstige</b>			
Hawel, Herbert (Medienlabor / Technik) Schimkat, Michael		GB 04/352 GB 04/137	32-23332 32-25278
Mediathek / Videoausleihe Heinke, Christian	s. Homepage IfM	GB 03 /33	32-25050
Bibliothekszimmer	s. Homepage IfM	GB 5 /158	32-25183

**Da das IfM voraussichtlich Ende September von der 5. auf die 1. Etage in GB umzieht, entnehmen Sie bitte die neuen Raumnummern unserer Mitarbeiter unserer Homepage.**

## IV. Räume

Die Räume des Instituts für Medienwissenschaft sind auf die Gebäude GA und GB verteilt.

### **Geschäftszimmer:**

für Anfragen aller Studierenden: GB 5/145

Öffnungszeiten: siehe Aushang & Homepage

### **Schwarzes Brett:**

vor dem Geschäftszimmer GB 5/145 (allgemeine Aushänge, Termine);

weitere Schwarze Bretter vor den Räumen der Professoren und der Fachschaft

### **Bibliotheken:**

**GB:** Etagen 2-8, Eingänge auf der Etage 4 und 6 Nord

(Bibliothek Medienwissenschaft auf Etage 5)

**GA:** Etage 2, Eingang auf der Etage 1 Nord

(Bücher aus dem Bestand der Publizistik und Kommunikationswissenschaft)

### **Mediathek:**

GB 03/33-35: Film- und Fernsehaufzeichnungen

Öffnungszeiten: s. homepage: <http://www.ruhr-uni-bochum.de/ifm>

### **Fachschaftsverbund Medienwissenschaft:**

GA 2/39, Tel. 32-24719

Email: [fr-medien@rub.de](mailto:fr-medien@rub.de); WWW: <http://www.ruhr-uni-bochum.de/fr-medien/>

### **Veranstaltungsräume:**

Hörsäle: HGB 10 / 20 / 30, HGC 10 / 40

Seminarräume: GA 1/153 (Süd), GA 1/138

GABF 04/611,

GB 03/42

GB 03/139 (IT-Pool)

MSZ 02/6

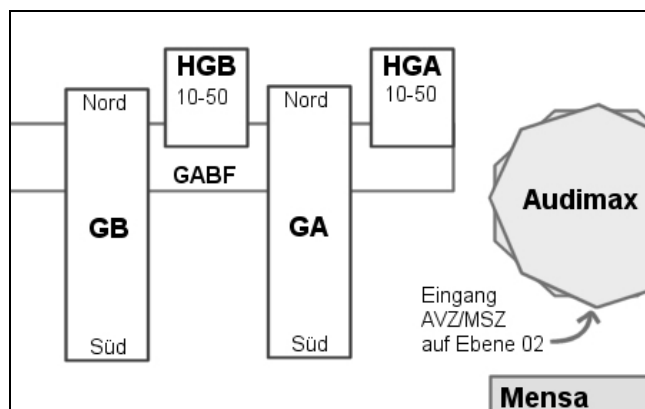

## VIII. Lehrangebot – Medienwissenschaft

### Veranstaltungen der B.A.-Phase

#### PROPÄDEUTISCHES MODUL – THEORIEN UND METHODEN 1

bestehend aus Vorlesung und einer der nachfolgenden drei Übungen

- |                |  |                                     |
|----------------|--|-------------------------------------|
| <b>051 700</b> | <b>Vorlesung: Analysemethoden</b><br>2st., Di 12-14, HGB 40<br>Propädeutisches Modul: Theorie und Methoden 1<br>!!Anmeldung im Geschäftszimmer GB 5/145!!                | <b>Warth /<br/>Deuber-Mankowsky</b> |
| <b>051 701</b> | <b>Übung zur Vorlesung: Analysemethoden</b><br>2st., Di 14-16, GABF 04/611<br>Propädeutisches Modul: Theorie und Methoden 1<br>!!Anmeldung im Geschäftszimmer GB 5/145!! | <b>Warth /<br/>Deuber-Mankowsky</b> |
| <b>051 702</b> | <b>Übung zur Vorlesung: Analysemethoden</b><br>2st., Mi 14-16, GABF 04/611<br>Propädeutisches Modul: Theorie und Methoden 1<br>!!Anmeldung im Geschäftszimmer GB 5/145!! | <b>Michaelsen</b>                   |
| <b>051 703</b> | <b>Übung zur Vorlesung: Analysemethoden</b><br>2st., Do 14-16, GABF 04/611<br>Propädeutisches Modul: Theorie und Methoden 1<br>!!Anmeldung im Geschäftszimmer GB 5/145!! | <b>Kirschall</b>                    |

#### PROPÄDEUTISCHES MODUL – MEDIEN 1

bestehend aus einer der nachfolgenden Einführungsveranstaltungen

- |                |  |                    |
|----------------|--|--------------------|
| <b>051 705</b> | <b>Mediengeschichte und Medienästhetik</b><br>4st., Mi 8-12, GABF 04/611<br>Propädeutisches Modul: Medien 1<br>!!Anmeldung im Geschäftszimmer GB 5/145!! | <b>Warth</b>       |
| <b>051 706</b> | <b>Mediengeschichte und Medienästhetik</b><br>4st., Do 10-14, GB 03/42<br>Propädeutisches Modul: Medien 1<br>!!Anmeldung im Geschäftszimmer GB 5/145!!   | <b>Hohenberger</b> |
| <b>051 707</b> | <b>Mediengeschichte und Medienästhetik</b><br>4st., Mo 8-12, GABF 04/611<br>Propädeutisches Modul: Medien 1<br>!!Anmeldung im Geschäftszimmer GB 5/145!! | <b>Hoffmann</b>    |

## TEILVERANSTALTUNGEN FÜR GEGENSTANDSMODULE

Ein Gegenstandsmodul setzt sich aus zwei Teilveranstaltungen des gleichen Schwerpunktthemas zusammen

### Digitale Medien

- |                |  |                    |
|----------------|--|--------------------|
| <b>051 714</b> | <b>Smart phone. Techniken und Gebrauchsformen des Handys</b><br>2st., Mi 10-12, GA 1/153<br>Gegenstandsmodul: Digitale Medien<br>Systematisches Modul: Ästhetik & Technik  | <b>Hohenberger</b> |
| <b>051 715</b> | <b>Format</b><br>2st., Do 10-12, GA 1/153<br>Gegenstandsmodul: Digitale Medien<br>Systematisches Modul: Ästhetik und Technik   | <b>Linseisen</b>   |
| <b>051 717</b> | <b>Bubble – Wissenskonfigurationen der Blase</b><br>2st., Do 10-12, GA 1/138<br>Gegenstandsmodul: Digitale Medien<br>Systematisches Modul: Mediengeschichte  | <b>Kokot</b>       |
| <b>051 719</b> | <b>Was mit Medien: Digitale Arbeit</b><br>2st., Di 12-14, GABF 04/611<br>Gegenstandsmodul: Digitale Medien<br>Systematisches Modul: Mediensysteme  | <b>Rothöhler</b>   |
| <b>051 728</b> | <b>Life Functions Critical - zur medientechnischen Realisierung der Lebensgrenze</b><br>2st., Di 12-14, GA 1/153<br>Gegenstandsmodul: Digitale Medien<br>Systematisches Modul: Mediensysteme   | <b>Wippich</b>     |
| <b>051 729</b> | <b>Social Media and Global Perspectives</b><br>2st., Mo 14-16, GB 03/42<br>Gegenstandsmodul: Digitale Medien<br>Systematisches Modul: Mediensysteme  | <b>Benrazavi</b>   |
| <b>051 733</b> | <b>Social Reading? Medien-Praktiken des Lesens im digitalen Zeitalter</b><br>2st., Di 10-12, GB 03/42<br>Gegenstandsmodul: Digitale Medien<br>Systematisches Modul: Ästhetik & Technik   | <b>Knipp</b>       |
| <b>051 734</b> | <b>Medienkulturwissenschaftliche Perspektiven auf das Computerspiel</b><br>Blockseminar<br>Fr, 03.11.2017, 11-17, GA 1/138<br>Fr, 08.12., Sa, 09.12. und Fr, 15.12.2017, 10-17, GA 1/138<br>Gegenstandsmodul: Digitale Medien<br>Systematisches Modul: Theorien & Methoden | <b>Bojahr</b>      |



- 
- 051 730 Blockchain-Technologie: Vom Internet der Information zum Internet des Wertes** **Herranz**  
2st., Mo 14-16, GA 1/138  
Gegenstandsmodul: Digitale Medien  
Systematisches Modul: Theorien & Methoden
- Film/Kino**
- 051 712 Direct cinema and cinéma vérité** **Hohenberger**  
**Der neue Dokumentarfilm der 1960er Jahre**  
2st., (zzgl. 2 Std. Sichtung), Di 10-14, GA 1/38  
Gegenstandsmodul: Film/Kino  
Systematisches Modul: Mediengeschichte
- 051 723 Transgressive Performance in Film and Television** **Kaplan**  
2st., Mi 12-15, GB 03/42 (letzter Termin: 20.12.)  
Gegenstandsmodul: Film/Kino  
Systematisches Modul: Gender
- 051 724 Filmkritik** **Hoffmann**  
4st., Mo 16-20, Endstation Kino  
Gegenstandsmodul: Film/Kino  
Systematisches Modul: Theorien & Methoden  
(wird als komplettes Modul bewertet)
- 051 725 Der französische Film (der Gegenwart)** **Fahle**  
4st., Mo 12-16, GABF 04/611  
Gegenstandsmodul: Film/Kino  
Systematisches Modul: Ästhetik & Technik  
(wird als komplettes Modul bewertet)
- 051 713 Ästhetik und Politik deutscher Erinnerungskultur** **Hohenberger**  
**(mit Exkursion zu einer Tagung Ende November in Linz, A)**  
2st., (2 SWS Seminar + 2 SWS Exkursion), Di 16-18, GA 1/138  
Gegenstandsmodul: Film/Kino  
Systematisches Modul: Mediengeschichte  
(wird mit der Exkursion als komplettes Modul bewertet)

**Printmedien**

- 051 718    Theorie der Fotografie** **Balke**  
2st., Di 10-12, GABF 04/611  
Gegenstandsmodul: Print  
Systematisches Modul: Ästhetik & Technik

**Rundfunk**

- 051 711    TV Serien** **Schröder**  
2st., Do 16-18, GABF 04/611  
Gegenstandsmodul: Rundfunk  
Systematisches Modul: Mediengeschichte
- 051 720    The diversity of LGBT+ images on Contemporary American  
Television+** **Dellemann**  
2st., Mi 16-18, GABF 04/611  
Gegenstandsmodul: Rundfunk  
Systematisches Modul: Gender
- 051 727    Postpatriarchales Fernsehen** **Meilicke**  
4st., 14-tägig, Di 12-16, GB 03/42  
Gegenstandsmodul: Rundfunk  
Systematisches Modul: Gender
- 051 731    Superheld\_innen in Film und TV, 1940 - 2017** **Vignold**  
4st., Fr 12-16 (inkl. Sichtung), GABF 04/611  
Gegenstandsmodul: Rundfunk  
Systematisches Modul: Mediengeschichte

<b>051 732</b>	<b>Öffentlich-rechtlicher Rundfunk in Europa – Auslauf- oder Zukunftsmodell im Mediensystem?</b> 2st., Di 10-12, GA 1/153 Gegenstandsmodul: Rundfunk Systematisches Modul: Mediensysteme	<b>Horz</b>
----------------	---	-------------

### **TEILVERANSTALTUNGEN FÜR SYSTEMATISCHE MODULE**

Ein Systematisches Modul setzt sich aus zwei Teilveranstaltungen des gleichen Schwerpunktthemas zusammen

#### **Ästhetik und Technik**

<b>051 715</b>	<b>Format</b> 2st., Do 10-12, GA 1/153 Gegenstandsmodul: Digitale Medien Systematisches Modul: Ästhetik und Technik	<b>Linseisen</b>
<b>051 718</b>	<b>Theorie der Fotografie</b> 2st., Di 10-12, GABF 04/611 Gegenstandsmodul: Print Systematisches Modul: Ästhetik & Technik	<b>Balke</b>
<b>051 725</b>	<b>Der französische Film (der Gegenwart)</b> 4st., Mo 12-16, GABF 04/611 Gegenstandsmodul: Film/Kino Systematisches Modul: Ästhetik & Technik (wird als komplettes Modul bewertet)	<b>Fahle</b>
<b>051 733</b>	<b>Social Reading? Medien-Praktiken des Lesens im digitalen Zeitalter</b> 2st., Di 10-12, GB 03/42 Gegenstandsmodul: Digitale Medien Systematisches Modul: Ästhetik & Technik	<b>Knipp</b>
<b>051 714</b>	<b>Smart phone. Techniken und Gebrauchsformen des Handys</b> 2st., Mi 10-12, GA 1/153 Gegenstandsmodul: Digitale Medien Systematisches Modul: Ästhetik & Technik	<b>Hohenberger</b>

**Gender**

- 051 716    Gender und Medien** **Michaelsen**  
2st., Mi 10-12, GB 03/42  
Systematisches Modul: Gender / Theorien und Methoden
- 051 720    The diversity of LGBT+ images on Contemporary American Television+** **Dellemann**  
2st., Mi 16-18, GABF 04/611  
Gegenstandsmodul: Rundfunk  
Systematisches Modul: Gender
- 051 723    Transgressive Performance in Film and Television** **Kaplan**  
2st., Mi 12-15, GB 03/42 (letzter Termin: 20.12.)  
Gegenstandsmodul: Film/Kino  
Systematisches Modul: Gender
- 051 727    Postpatriarchales Fernsehen** **Meilicke**  
4st., 14-tägig, Di 12-16, GB 03/42  
Gegenstandsmodul: Rundfunk  
Systematisches Modul: Gender

**Mediengeschichte**

- 051 711    TV Serien** **Schröder**  
2st., Do 16-18, GABF 04/611  
Gegenstandsmodul: Rundfunk  
Systematisches Modul: Mediengeschichte
- 051 712    Direct cinema and cinéma vérité** **Hohenberger**  
**Der neue Dokumentarfilm der 1960er Jahre**  
2st., (zzgl. 2 Std. Sichtung) Di 10-14, GA 1/38  
Gegenstandsmodul: Film/Kino  
Systematisches Modul: Mediengeschichte
- 051 717    Bubble – Wissenskonfigurationen der Blase** **Koko**  
2st., Do 10-12, GA 1/138  
Gegenstandsmodul: Digitale Medien  
Systematisches Modul: Mediengeschichte

---

**051 731 Superheld\_innen in Film und TV, 1940 - 2017** **Vignold**  
 4st., Fr 12-16 (inkl. Sichtung), GABF 04/611  
 Gegenstandsmodul: Rundfunk  
 Systematisches Modul: Mediengeschichte

**051 713 Ästhetik und Politik deutscher Erinnerungskultur** **Hohenberger**  
**(mit Exkursion zu einer Tagung Ende November in Linz, A)**  
 2st., (2 SWS Seminar + 2 SWS Exkursion), Di 16-18, GA 1/138  
 Gegenstandsmodul: Film/Kino  
 Systematisches Modul: Mediengeschichte  
 (wird mit der Exkursion als komplettes Modul bewertet)

### Mediensysteme

**051 719 Was mit Medien: Digitale Arbeit** **Rothöhler**  
 2st., Di 12-14, GABF 04/611  
 Gegenstandsmodul: Digitale Medien  
 Systematisches Modul: Mediensysteme

**051 728 Life Functions Critical - zur medientechnischen Realisierung der** **Wippich**  
**Lebensgrenze**  
 2st., Di 12-14, GA 1/153  
 Gegenstandsmodul: Digitale Medien  
 Systematisches Modul: Mediensysteme

**051 729 Social Media and Global Perspectives** **Benrazavi**  
 2st., Mo 14-16, GB 03/42  
 Gegenstandsmodul: Digitale Medien  
 Systematisches Modul: Mediensysteme

**051 732 Öffentlich-rechtlicher Rundfunk in Europa – Auslauf- oder** **Horz**  
**Zukunftsmodell im Mediensystem?**  
 2st., Di 10-12, GA 1/153  
 Gegenstandsmodul: Rundfunk  
 Systematisches Modul: Mediensysteme

**Theorien und Methoden**

- 051 716    Gender und Medien** **Michaelsen**  
2st., Mi 10-12, GB 03/42  
Systematisches Modul: Gender / Theorien und Methoden
- 051 724    Filmkritik** **Hoffmann**  
4st., Mo 16-20, Endstation Kino  
Gegenstandsmodul: Film/Kino  
Systematisches Modul: Theorien & Methoden  
(wird als komplettes Modul bewertet)
- 051 734    Medienkulturwissenschaftliche Perspektiven auf das Computerspiel** **Bojahr**  
Blockseminar  
Fr, 03.11.2017, 11-17, GA 1/138  
Fr, 08.12., Sa, 09.12. und Fr, 15.12.2017, 10-17, GA 1/138  
Gegenstandsmodul: Digitale Medien  
Systematisches Modul: Theorien & Methoden
- 051 730    Blockchain-Technologie: Vom Internet der Information zum** **Herranz**  
**Internet des Wertes**  
2st., Mo 14-16, GA 1/138  
Gegenstandsmodul: Digitale Medien  
Systematisches Modul: Theorien & Methoden

---

**TEILVERANSTALTUNGEN FÜR PRAXISMODULE**

Ein Praxismodul besteht aus zwei frei wählbaren Veranstaltungen.

Zu allen Veranstaltungen besteht eine Teilnehmerbegrenzung.

**ACHTUNG: Wenn Sie einen Platz erhalten und dennoch nicht teilnehmen, werden Sie im kommenden Semester von der Vergabe ausgeschlossen.**

<b>051 740</b>	<b>LLR: Einführung in die Praxis des Fernsehens</b> Blocktermin: 17. und 18.11.2017, 10-18, GA 1 /153 (max. 16 Studierende)	<b>Meinheit / Steinborn</b>
<b>051 741</b>	<b>LLR: TV-Kulturjournalismus</b> Blockseminar 1. Block: 24. und 25.11.2017, 10-17, GA 1/153 2. Block: 01. und 02.12.2017, 10-17, GA 1/153 3. Block: 15. und 16.12.2017, 10-17, GA 1/153 (max. 16 Studierende)	<b>Corniciuc</b>
<b>051 742</b>	<b>Einführung: Von der Idee zum fertigen Video</b> Einführung: 20.10., 16-18, GA 1/153 27.10., 10-17, GA 1/153 28.10., 10-16, GA 1/153 08.12., 10-17, GA 1/153 09.12., 10-16, GA 1/153	<b>Köster</b>
<b>051 743</b>	<b>Schnitt-Schulung und Hörspiele selbst gemacht</b> 21. und 22.10., 10-18, CT das Radio 11. und 12.11., 10-18, CT das Radio	<b>Gremm</b>
<b>051 744</b>	<b>Interview-Training I und II</b> 28. und 29.10., 10-17, CT das Radio 09. und 10.12., 10-17, CT das Radio	<b>Dinsing</b>
<b>051 745</b>	<b>Soziale Interaktion mit Blogs, Wikis und in sozialen Netzwerken (mit Onlinephase)</b> Blockseminar <b>Freitag, 3.11.2017, 9-16.30</b> 9-12.00, GA 1/153 13-16.30, IT-Pool  <b>Samstag, 04.11.2017, 10-16.30</b> 10-11.30, GA 1/153 12-16.30, IT-Pool  <b>Onlinephase (Projektarbeiten): 8 Stunden</b>  <b>Freitag, 01.12.2017</b> 9-14.30, GA 1/138 und IT-Pool	<b>Grieger</b>

---

<b>051 746</b>	<b>„Wie wird im Kino Geld verdient“. Einkauf, Verleih, Vertrieb und Rechtesituation</b>	<b>Fraedrich</b>
	<b>Termine</b>	
	21.10., 28.10., 04.11. und 11.11., 9.30-15, GABF 04/611	

**Im Praxismodul können über die angebotenen Kurse des Instituts hinaus externe Praktika, Berufstätigkeiten, Ausbildungen oder andere medienrelevanten Kurse, etwa des Boskop, angerechnet werden. Bitte wenden Sie sich hierzu vorab an die Studienfachberatung**



---

**MODUL: WISSENSCHAFTSSYSTEMATIK UND AKTUELLE FORSCHUNGSTHEMEN DER MEDIENWISSENSCHAFT**

Pflichtveranstaltung im ersten Sem. der M.A.-Phase Medienwissenschaft

- |                |  |   |
|----------------|--|---|
| <b>051 754</b> | <b>Wissenschaftssystematik und aktuelle Forschungsthemen der Medienwissenschaft</b><br>4st., = Vorlesung + Übung<br>Do 10-14, GABF 04/611<br>Modul: Wissenschaftssystematik und aktuelle Forschungsthemen der Medienwissenschaft (Pflichtveranstaltung im ersten Semester der M.A.-Phase Medienwissenschaft)<br><b>Die Wissenschaftssystematik ist an die verpflichtende Teilnahme der Vortragsreihe Medien/Denken (Termine Di 18-20) gebunden (50% der Vorträge; mind. 3)</b> | <b>Rothöhler /<br/>Deuber-Mankowsky /<br/>Warth /<br/>Bühler /<br/>Hoffmann</b> |
|----------------|--|---|

**TEILVERANSTALTUNGEN FÜR VERTIEFENDE MODULE**

Ein Vertiefendes Modul setzt sich i.d.R. aus zwei frei wählbaren Teilveranstaltungen zusammen.

- |                |  |                                     |
|----------------|--|-------------------------------------|
| <b>051 750</b> | <b>„No home movie“: Die Filme Chantal Akermans</b><br>Einführungsveranstaltung: 19.10.2017, 14-18, GA 1/153<br>Voraussichtliche Blocktermine<br>10. und 11.11., 9.30-18, GA 1/138<br>24. und 25.11., 9.30-18, GA 1/138 | <b>Deuber-Mankowsky /<br/>Warth</b> |
| <b>051 752</b> | <b>Alexander Kluge: Chronik der Gefühle</b><br>2st., Di 14-16, GA 1/138  | <b>Balke</b>                        |
| <b>051 759</b> | <b>„Intelligente“ Medientechnologien? Wie Smartphones und soziale Roboter bereits heute unsere Alltagswelt verändern</b><br>2st., Mi 14-16, GA 1/153   | <b>Westermann</b>                   |
| <b>051 762</b> | <b>Medienökologie. Geschichte - Positionen - Anwendungen</b><br>2st., Di 16-18, GA 1/153   | <b>Bühler</b>                       |
| <b>051 763</b> | <b>Wissenschaft im Comic</b><br>2st., Di 18-20, GA 1/153   | <b>Bühler</b>                       |

- 
- 051 764 International News Flow debate: merging the cultural globalisation and neo-imperialism** **Serwornoo**  
 2st., Mi 12-14, GABF 04/611 (18.10. bis 06.12.)  
 Samstag, 02.12., 10-14, GABF 04/611  
 Samstag, 09.12., 10-18, GABF 04/611
- 080 341 Zuwanderung und Arbeitsmarktintegration – Strukturtransparenz, Vaughn Kommunikation und Netzwerke**  
**Termine**  
 11.10.2017  
 18.10.2017  
 25.10.2017  
 08.11.2017  
 15.11.2017  
 22.11.2017, *Co-Working Space: UFO 0/01*  
 danach selbstorganisierte Gruppenarbeit und Abschlusspräsentation am Ende des Wintersemesters 2017/2018

#### **METHODENMODULE**

Ein Methodenmodul besteht aus mehreren zusammengehörigen (also nicht frei kombinierbaren) Teilelementen, die sich i.d. R. über zwei Semester erstrecken

- 051 756 Visuelle Anthropologie (II)** **Fahle**  
 2st., Mi 8.30-10, GA 1/153
- 051 758 Habitat. Eine Kultur- und Mediengeschichte des Wohnens (I)** **Bühler**  
 2st., Mi 8-10, GA 1/138

#### **PROJEKTMODULE**

Ein Projektmodul besteht aus mehreren zusammengehörigen (also nicht frei kombinierbaren) Teilelementen, die sich i.d.R. über zwei Semester erstrecken

- 051 751 Post-Cinema (I)** **Deuber-Mankowsky**  
 2st., Mi 10-12, GA 1/138

---

<b>051 757</b>	<b>Film-Kritik (II) mit Exkursion zu einem Filmfestival</b> Blockseminar, Termine werden noch bekannt gegeben	<b>Fahle</b>
<b>051 755</b>	<b>Flucht, Geflüchtete und Medien. Theorie und kommunikationswissenschaftliche Forschungspraxis (I)</b> 2st., Mo 14-16, GA 1/153	<b>Horz</b>

### EXAMENSMODULE

Das Examenmodul ist nur für Studierende im 1-Fach-Studium Pflicht

<b>051 771</b>	<b>Forschungskolloquium Medien und Gender</b> Blockveranstaltung, Termin wird noch bekannt gegeben	<b>Warth / Deuber-Mankowsky</b>
<b>051 772</b>	<b>Kolloquium für DoktorandInnen und ExamenskandidatInnen</b> Blockseminar, Zeit und Ort werden noch bekannt gegeben	<b>Balke</b>
<b>051 773</b>	<b>Promotionskolloquium</b> 2st., 14-tägig, Mi 18-20, GA 1/153	<b>Bühler</b>
<b>051 772</b>	<b>Examens- und Doktorandenkolloquium</b> Termin und Ort werden noch bekannt gegeben	<b>Fahle</b>

### GRADUIERTENKOLLEG

<b>051 778</b>	<b>Forschungskolleg: Kolloquium</b> 4st., Do 14-18, U 105	<b>Balke</b>
----------------	--	--------------

## **ZUSÄTZLICHES ANGEBOT DES INSTITUTS FÜR DIASPORA- UND GENOZID-FORSCHUNG**

**Summer School: 04.-07. Oktober 2017**

<b>040 043</b>	<b>Moderne, Ordnung, Gewalt: Weiter-Denken mit Zygmunt Bauman</b>	<b>Dabag / Platt / Brehl</b>
	Einführung: 04.10.2017, 10:00 c.t., Raum wird noch bekanntgegeben	

### **Kommentar**

Im Januar 2017 ist der Soziologe Zygmunt Bauman im Alter von 91 Jahre verstorben. Die Schlüsselbegriffe, die aus seinem Werk bekannt sind, haben das Denken des 20. und 21. Jahrhundert sowie die Frage nach globaler Ethik entscheidend bestimmt: „Moderne und Ambivalenz“, „Dialektik der Ordnung“, „Flüssige Moderne“, „Die Angst vor den Anderen“.

Im Rahmen des Moduls sollen sozialphilosophische, kultursoziologische, politische und geschichtswissenschaftliche Aspekte des Werkes von Zygmunt Bauman aufgenommen. Dabei werden in den Schnittflächen, die Bauman selbst zwischen Literatur, Soziologie und Geschichte vorgezeichnet hat, nicht zuletzt Fragen an unsere Gegenwart gestellt. Erörtert werden Identitätsgestaltungen von Einzelnen und Gesellschaft in der „postnationalen“ oder „postglobalen“ Gegenwart, neue Ordnungen von Medien und Konsum oder aktuelle Formationen politischer Differenz.

Die Summer School führt grundlegend in das Werk Zygmunt Baumans ein und sucht eine Verortung in den unterschiedlichen einschlägigen Disziplinen (Soziologie, Sozialpsychologie, Politikwissenschaften, Geheichte, Literaturwissenschaft), mit dem Ziel, interkulturell, interdisziplinär und innovativ Fragen zu sozialen Ordnungen der Gegenwart zu formulieren und zu diskutieren. Sie regt an: die Inklusionen und Exklusionen in Gesellschaften mit Zygmunt Bauman als Aspekte institutionalisierten Ordnungsvorstellungen zu denken.

### **Ringvorlesung**

<b>040 015</b>	<b>Flüssige Moderne – Zygmunt Bauman zum Gedenken</b>	<b>Dabag / Platt</b>
	2st., Mo 16-18, HGA 30	

### **Kommentar**

Im Januar 2017 ist der Soziologe Zygmunt Bauman im Alter von 91 Jahre verstorben. Die Schlüsselbegriffe, die aus seinem Werk bekannt sind, haben das Denken des 20. und 21. Jahrhundert sowie die Frage nach globaler Ethik entscheidend bestimmt: „Moderne und Ambivalenz“, „Dialektik der Ordnung“, „Flüssige Moderne“, „Die Angst vor den Anderen“.

Im Rahmen des Moduls sollen sozialphilosophische, kultursoziologische, politische und geschichtswissenschaftliche Aspekte des Werkes von Zygmunt Bauman aufgenommen. Dabei werden in den Schnittflächen, die Bauman selbst zwischen Literatur, Soziologie und Geschichte vorgezeichnet hat, nicht zuletzt Fragen an unsere Gegenwart gestellt. Erörtert werden Identitätsgestaltungen von Einzelnen und Gesellschaft in der „postnationalen“ oder „postglobalen“ Gegenwart, neue Ordnungen von Medien und Konsum oder aktuelle Formationen politischer Differenz.

Im Rahmen der Ringvorlesung werden internationale Experten grundlegende, im Werk Baumans aufgeworfenen Fragen, aufgreifen und vor dem Hintergrund neuester Forschung diskutieren und auf Fallbeispiele

anwenden. Themenfelder u.a.: „Postmodernes Denken“, „Jüdisches Denken in der Postmoderne“, „Globalisierung und Gewalt“, „Moderne, Ambivalenz, Gewalt“, „Modernität und Holocaust“, „Macht und Differenz“, „Fluchterfahrungen“  
 „Wasted Lives. Modernity and Its Outcasts“ oder „Postmoderne Ethik“.

**Die beiden Veranstaltungen können nur als unbenotete Veranstaltungen belegt werden, z. B. als komplettes unbenotetes Ergänzungsmodul, oder als unbenotete Teilveranstaltungen (Vertiefendes Modul).**

---

## **MODULE UND VERANSTALTUNGEN INTERNATIONALER MASTER „FILM UND AUDIOVISUELLE MEDIEN“**

### *MODULE FÜR STUDIERENDE IM ERSTEN SEMESTER*

#### **GESCHICHTE, THEORIE UND ÄSTHETIK DER KUNST UND DES FILMS**

- |                |   |              |
|----------------|---|--------------|
| <b>051 725</b> | <b>Der französische Film (der Gegenwart)</b><br>4st., Mo 12-16, GABF 04/611<br>(wird als komplettes Modul bewertet) | <b>Fahle</b> |
|----------------|---|--------------|

#### **KULTURELLES ERBE, ARCHIV UND GESCHICHTE DES KINOS**

Freie Wahl aus den Mastermodulen der Medienwissenschaft oder ausgewählte Module der Kunstwissenschaft, Germanistik oder Anglistik (nach Rücksprache)

#### **SOZIOLOGIE, ÖKONOMIE UND TECHNOLOGIE DES FILMS UND DER AUDIOVISUELLEN MEDIEN**

- |                |  |                  |
|----------------|--|------------------|
| <b>051 746</b> | <b>„Wie wird im Kino Geld verdient“. Einkauf, Verleih, Vertrieb<br/>und Rechtesituation</b><br><b>Termine</b><br>21.10., 28.10., 04.11. und 11.11., 9.30-15, GABF 04/611 | <b>Fraedrich</b> |
|----------------|--|------------------|

#### **ODER**

- |                |  |                 |
|----------------|--|-----------------|
| <b>051 724</b> | <b>Filmkritik</b><br>4st., Mo 16-20, Endstation Kino<br>(wird als komplettes Modul bewertet) | <b>Hoffmann</b> |
|----------------|--|-----------------|

**VISUELLE KULTUR UND ANTHROPOLOGIE DES BILDES**

**051 752 Alexander Kluge: Chronik der Gefühle** **Balke**  
2st., Di 14-16, GA 1/138

**AKTUELLE PRAKTIKEN DES BILDES**

**051 754 Wissenschaftssystematik und aktuelle Forschungs-** **Rothöhler /**  
**themen der Medienwissenschaft** **Deuber-Mankowsky /**  
4st., = Vorlesung + Übung **N.N. /**  
Do 10-14, GABF 04/611 **Bühler**  
**Die Wissenschaftssystematik ist an die verpflichtende Teilnahme**  
**der Vortragsreihe Medien/Denken (Termine Di 18-20) gebunden**  
**(50% der Vorträge; mind. 3)**

**MODULE FÜR STUDIERENDE IM DRITTEN SEMESTER****THEORIE DER VISUELLEN UND AKUSTISCHEN FORMEN**

**051 720 The diversity of LGBTQ images in Contemporary American** **Dellemann**  
**Television**  
2st., Do 12-14, GA 1/153

**ODER**

Freie Wahl aus den Mastermodulen der Medienwissenschaft oder ausgewählte Module der Kunstwissenschaft, Germanistik oder Anglistik (nach Rücksprache)

---

**GESCHICHTE DER VISUELLEN UND AKUSTISCHEN FORMEN**

**051 723 Transgressive Performance in Film and Television**  
2st., Mi 12-15, GB 03/42

**Kaplan**

**PRAXIS DER NEUEN MEDIEN UND DIE KULTUR DES BILDES**

**051 729 Social Media and Global Perspectives**  
2st., Mo 14-16, GB 03/42

**Benrazavi**

## VIII. Kommentare zu allen Lehrveranstaltungen (nach Veranstaltungsnummern geordnet)

<b>051 700</b>	<b>Vorlesung: Analysemethoden</b>	<b>Deuber-Mankowsky / Warth</b>
<b>051 701</b>	<b>Übung zur Vorlesung: Analysemethoden</b>	<b>Deuber-Mankowsky / Warth</b>
<b>051 702</b>	<b>Übung zur Vorlesung: Analysemethoden</b>	<b>Michaelson</b>
<b>051 703</b>	<b>Übung zur Vorlesung: Analysemethoden</b>	<b>Kirschall</b>

### **Kommentar**

Die Vorlesung stellt unterschiedliche Methoden der Medienwissenschaft, ihre Begriffe und ihre historische Herkunft vor. Dabei werden auch die theoretische Verankerung der Methoden sowie die jeweiligen medien-spezifischen Anwendungsfelder exemplarisch in den Blick genommen. Das Ziel des Moduls ist es, einen Überblick über verschiedene Methoden sowie die Fähigkeit zu einem eigenen, kritischen Umgang mit ihnen zu vermitteln. Die Vorlesung wird von einer Übung begleitet, in welche der Vorlesungsstoff durch die exemplarische Anwendung von Analysemethoden vertieft wird.

### **Voraussetzungen**

Pflichtveranstaltung für Erstsemester; eine verbindliche Anmeldung – durch Eintragung in VSPL – ist erforderlich.

### Kreditierung

Studierende des B.A.-Medienstudiengangs können in dieser Veranstaltung entweder 5 oder 7 CP erwerben.

- Einen unbenoteten Leistungsnachweis (5 CP) können Studierende durch aktive Teilnahme an Vorlesung & Übung & dem Bestehen einer Klausur im Rahmen der Vorlesung erwerben.
- Für einen benoteten Leistungsnachweis (7CP) ist zusätzlich eine kurze schriftliche Hausarbeit – 8 - 10 Seiten – anzufertigen, die vor Beginn des Sommersemesters 2018 abzugeben ist.

### **Literatur**

#### Arbeitsmaterialien

Arbeitsmaterialien (Reader) können ab Anfang bis Mitte Oktober (der genaue Termin wird auf der IfM Homepage veröffentlicht) im Copycenter (SSC 01/219) erworben werden.

<b>051 705</b>	<b>Mediengeschichte und Medienästhetik</b>	<b>Warth</b>
<b>051 706</b>	<b>Mediengeschichte und Medienästhetik</b>	<b>Hohenberger</b>



**051 707 Mediengeschichte und Medienästhetik****Hoffmann****Kommentar**Lernziele und Inhalte:

1. Die Veranstaltung liefert einen Überblick wesentlicher Etappen der Medienentwicklung;
2. Markante und folgenreiche Entwicklungsprozesse der Mediengeschichte – von der Alphabetschrift über Fotografie, Film, Rundfunk bis zum Computer und der Internetkommunikation – werden nachgezeichnet und mit zentralen Fragestellungen der Medienwissenschaft verknüpft;
3. Die Studierenden werden mit verschiedenen Formen und Methoden der wissenschaftlichen Arbeit – Recherche, Formulierung von Thesenpapieren, Referaten und schriftlichen Arbeiten – vertraut gemacht und können sie in Einzel- oder Gruppenarbeit einüben.

**Voraussetzungen**

Pflichtveranstaltung für Erstsemester; eine verbindliche Anmeldung – durch Eintragung in VSPL – ist erforderlich.

Kreditierung:

Studierende des B.A.-Medienstudiengangs können in dieser Veranstaltung entweder 5 oder 7 CP erwerben.

- Einen unbenoteten Leistungsnachweis (5 CP) können Studierende durch aktive Teilnahme – in Form von Referaten oder Gruppenarbeiten, etc. - erwerben.
- Für einen benoteten Leistungsnachweis (7CP) ist zusätzlich eine kurze schriftliche Hausarbeit – 8 - 10 Seiten – anzufertigen, die vor Beginn des Sommersemesters 2018 abzugeben ist.

**051 711 TV Serien****Schröder****Kommentar**

Das Seminar versteht sich als Grundlagenseminar. Die Definition der Fernsehserie fällt der Medienwissenschaft nicht leicht. Wir wollen gemeinsam schauen, was die Merkmale einer TV-Serie sind und waren, also auch die historische Betrachtung mit einbeziehen. Lohnt es sich, eine Genreunterscheidung, wie etwa die Familienserie oder die Ermittlerserie, anzulegen? Gibt es gute und schlechte Serien? Gilt noch die besondere Präsentationsstruktur des Fernsehens für die neuen seriellen, narrativen Formate?

Nach einer anfänglichen Überblicksdarstellung (Form und Historie), wollen wir diesen und anderen Fragen nachgehen und somit den Begriff der TV-Serie als einen produktiven Arbeitsbegriff für medienwissenschaftliche Fragen stärken.

**Voraussetzung zur Teilnahme**

Bereitschaft zur vorbereitenden Lektüre und Sichtung.

Die für das Seminar relevante Literatur und die Sichtungsbeispiele werden über entsprechende Plattformen zur Verfügung gestellt.

Literaturbeispiel: Die Fernsehserie als Agent des Wandels (2016) Benjamin Beil, Lorenz Engel u. a. (Hrsg). LitVerlag.

**051 712 Direct cinema and cinéma vérité  
Der neue Dokumentarfilm der 1960er Jahre**

**Hohenberger**

**Kommentar**

Errungenschaften des Zweiten Weltkriegs wie das Tonband oder die tragbare 16mm-Kamera „revolutionieren“ Ende der 1950er, Anfang der 1960er Jahre den Dokumentarfilm. Die Filmemacher werden beweglich, die Gefilmten gewinnen ihre Sprache zurück. Der „neue“ (amerikanische) Dokumentarfilm der 1960er Jahre verpflichtet sich der Beobachtung; seine Eingriffe betreffen vor allem die Postproduktion. Einen anderen Ansatz verfolgen FilmemacherInnen in Frankreich. Beeinflusst von Soziologen und Ethnologen gehen sie davon aus, dass Beobachtung Einfluss auf das Beobachtete nimmt und daher sich selbst offensiv in Szene zu setzen hat. Das selbstreflexive *cinéma vérité* positioniert sich damit gegen die Vertreter des *direct cinema* in den USA.

Das Seminar verfolgt diese beiden Stränge des neuen Dokumentarfilms anhand kanonisch gewordener Filme und Filmemacher wie Richard Leacock und Jean Rouch. Im Mittelpunkt einer theoretischen Beschäftigung steht das Paradigma der Beobachtung selbst, das nach seiner Durchsetzung in der Wissenschaft nun auch als legitimes Verfahren der Wissensproduktion im Dokumentarfilm gilt.

**051 713 Ästhetik und Politik deutscher Erinnerungskultur  
(mit Exkursion zu einer Tagung Ende November in  
Linz, A)**

**Hohenberger**

**Kommentar**

Gedenkstätten in ehemaligen Konzentrationslagern und Ausstellungen, die an die Opfer des NS erinnern sollen, folgen einer Ästhetik, deren politischen Implikationen das Seminar nachgehen möchte. Die Ausstellung unter dem Berliner Stelenfeld beispielsweise ist nur schwach beleuchtet, Exponate befinden sich vergrößert auf dem Boden, individuelle Schicksale stehen im Mittelpunkt. In den meisten Ausstellungen sind Vitrinen und Schaukästen überwiegend in grau gehalten, einer Farbe, die Neutralität signalisiert und Inszenierung von sich weist. Und doch folgen Gedenkstätten und Ausstellungen einem „Lehrplan“; laut Gesetz sind sie der Erziehung zur Demokratie verpflichtet.

Wie setzt sich dieses Gebot in den Gedenkstätten und Ausstellungen um? Wie beeinflusst es die Wahl der Exponate und ihre Präsentation? Und ist das Gebot überhaupt realistisch?

Ende November findet an der Kunstuniversität Linz eine Tagung zu genau solchen Fragestellungen statt. Das Seminar erarbeitet die notwendigen Vorkenntnisse an konkreten Beispielen. Bei Teilnahme an der Tagung wird die Veranstaltung als ganzes Modul angerechnet.

**051 714 Smart phone. Techniken und Gebrauchsformen  
des Handys**

**Hohenberger**

Das smartphone, ein Kleincomputer, mit dem man auch telefonieren kann, ist aus keiner Hand mehr wegzudenken. So verwachsen ist es mit dem menschlichen Körper, dass die Daumen schon länger und gelenkiger geworden sind. Und telefonieren ist das wenigste, was das Gerät leistet. Es kann fotografieren und filmen, und über Internet lenkt es unsere Wege durch fremde Städte, dient als Lexikon und verbindet uns mit unseren Freunden überall auf der Welt.

Das Seminar beschäftigt sich mit dem smartphone zunächst aus der Geschichte der Telefonie, behandelt aber auch seine anderen Gebrauchsformen, exemplarisch Fotografie und Film. Es fragt nach seinen technischen Bedingungen und ökologischen Kosten, nach seltenen Erden und Datenmüll und thematisiert schließlich auch Aspekte seiner Ökonomie sowie die Problematik der Überwachung.

**051 715    Format****Linseisen****Kommentar**

Super-8, Academy, Techniscope, IMAX, mpg, avi, mov, wmv, mp3, Single, EP, pds, dox, xslx, pptx, jpeg, png, tiff, gif, ai, pdf, DIN A, US ARCH, Broadsheet, Nordisches, Rhenisches – Formate sind technische Maßeinheiten zur Normierung und Verwaltung von medialen Anwendungen und Apparaturen. Sie setzen damit die Regeln fest, nach welchen sich Medien in ihren Reproduktions- und Zirkulationsverhältnissen entfalten lassen. Formate beeinflussen die Art und Weise, wie ein Medium erscheint, operiert, reguliert, kommuniziert und erfahrbar wird. Trotz dieser manifesten Relevanz erscheint das Format als medienwissenschaftliche Größe bisher weitestgehend unberücksichtigt. Als technische Organisationseinheiten medialen Wissens tendieren Formate zu einer rein funktionalen Lesart medialer Infrastrukturen. Im post-medialen Zustand des vermeintlichen Auflösens medialer Fixdispositive wie Fernsehen oder Kino, vor allem auch befeuert durch die Aggregationsgewalt des Digitalen, soll das Format als deren produktive Untersuchungskategorie fruchtbar werden. Dass mit dieser medialen Plastizität, am Reibepunkt von Analog und Digital auch die Kompression, das Kleinrechnen und Verdichten des Medialen einhergeht und die Frage der verminderten Qualität aufwirft, zeigen ex negativo aktuelle Tendenzen im Bereich Kino: hier werden analoge Formate und eine medien-spezifische, kinematographische Materialität als qualitative Gütesiegel in nostalgischer Rückbesinnung und auch als kritisches Statement gegen die Digitalisierung eingesetzt, wie es Christopher Nolans INTERSTELLAR (2014) und Quentin Tarantinos THE HATEFUL 8 (2015), die im monumentalen 70mm-Format ausgestrahlt und teilweise auch produziert wurden, oder aktuell Damien Chazelles im CinemaScope-Format gedrehter Film LA LA LAND (2016), demonstrieren. Im Seminar soll das Format, vor allem in Hinblick auf audiovisuelle Phänomene, als Transformationskategorie verstanden werden, welche die Wandelbarkeit und (Selbst)erneuerung des Medialen unter komplexen Voraussetzungen in den Blick bekommt. In welchem Verhältnis stehen Medium und Format?

**051 716    Gender und Medien****Michaelsen****Kommentar**

Gender Studies fragen nicht, was das Geschlecht ist, sondern wie Geschlechterdifferenz und Geschlechteridentitäten im Zusammenspiel von medialen, kulturellen, ästhetischen, sozialen und politischen Komponenten hervorgebracht werden. Die Kategorie Gender ist eine instabile Kategorie, Judith Butler hat sie in Anlehnung an die französische Psychoanalytikerin Luce Irigaray eine „unabschließbare Frage“ genannt. Eingeführt im Kontext der Unterscheidung von Sex und Gender – von biologischem und von kulturellem Geschlecht – stellt die Forschung entlang der Kategorie Geschlecht diese Unterscheidung selbst zur Disposition. In eins mit der Befragung der Differenz von Natur und Kultur gelangen die medialen Konstitutionsbedingungen von Geschlecht und das Wechselverhältnis von Gender und Medien in den Fokus der Gender Studies. Die Lehrveranstaltung bietet vor dem dargestellten Hintergrund eine systematische Einführung in zentrale Fragestellungen und methodische Ansätze der Gender Studies aus medienwissenschaftlicher Perspektive, unter Einbezug von Critical Race, Postcolonial und Queer Theory.

**Literatur**

Christina von Braun / Inge Stephan (Hg.): Gender@Wissen. Ein Handbuch der Gender-Theorien. Köln, Weimar, Wien<sup>2</sup> 2009.

**Voraussetzungen**

Regelmäßige Teilnahme, intensive Textlektüre und Interesse an methodologischen Fragen zum Verhältnis von Geschlecht und Medien.

**051 717 Bubble – Wissensfigurationen der Blase****Kokot****Kommentar**

Glasartige Überbauten figurieren im kulturellen Imaginären des 20. und 21. Jh.s als Artefakte des zwar durchsichtigen, aber gleichwohl spürbaren Ein-, Ab- und Ausschlusses. Sie stehen in ihrer transzendenten Materialität dem Phänomen der *Blase* gegenüber, das zwischen Fragilität und Festigkeit changiert.

So gerät in Sylvia Plaths *The Bel Jar* (1963) die Glasglocke zur Metapher einer sprachlich schwer fassbaren psychischen Störung. Marlen Haushofers *Die Wand* (1963) beschreibt die plötzliche Isolation durch eine durchsichtige jedoch spürbare Barriere. In beiden Texten bleibt dem Individuum der Zugang zu einem wie auch immer gearteten Außen verwehrt. *The Truman Show* (1998) umschließt den Protagonisten mit einem abgeschlossenen, belebten, multimedialen Panorama. In *The Simpsons Movie* (2007) wird die Glaskuppel gigantisches Dispositiv eines verweigerten Ausgangs.

Die *Blase* scheint im Gegenzug nicht mehr im Material verbaut und von ungemeiner Leichtigkeit. Konstitutiv für sie als Wissensfigur ist jedoch ihre inhärente Ambivalenz. Peter Sloterdijk instituiert die *Blase* in seiner Sphären-Trilogie (1998) zum Paradigma des Gemeinschaftssinns in der Frühphase der Menschheit. Und KI-gesteuerte Algorithmen generieren im 21. Jh. schließlich *Filterbubbles*. Die damit einhergehende unsichtbare Sozialität scheint weder Social-Media-Usern noch IT-Programmierern zugänglich. Induziert wird neben einer unbemerkten Vergemeinschaftung zudem eine geräuschlose Selektion von Informationen. Diese algorithmischen *Blasen* gründen auf einer eigentümlichen Konstanz, konträr zu der ihnen zugeschriebenen Flexibilität.

Das Seminar will anhand verschiedener Beispiele aus Texten, Filmen und dem Digitalen das Konstrukt der *Blase* als epistemologisches fassbar machen und auf die ihm inhärenten Ein- und Ausschlussmechanismen kritisch befragen.

**051 718 Theorie der Fotografie****Balke****Kommentar**

Die Fotografie hat sich seit ihrer Erfindung als ein theorieaffines Medium erwiesen, denn die Fragen, die man an sie gerichtet hat, betreffen zentral Probleme der Repräsentation, der Referenz, der Wahrheit und der Objektivität. Die Theoriegeschichte der Fotografie ist im Kern vom Problem der Indexikalität des Bildes fasziniert: Fotografische Bilder entstehen angeblich durch ‚Berührung‘ oder ‚Abdruck‘ eines Referenten, der sich optisch und chemisch, also unter Umgehung aller möglichen Codes und Inszenierungsformen in das Bild einschreibt. Andererseits gibt es zahlreiche gegenläufige Überlegungen, die von einer Rhetorik des fotografischen Bildes sprechen und es als eine Kunstform verstehen, die in denselben oder vergleichbaren Begriffen analysiert werden muss wie gemalte Bilder. Unter digitalen Bedingungen hat man schließlich sogar von einem ‚dubitativen‘ Bild gesprochen, das einen totalen Zweifel an seinem Realitätsbezug aufwirft.

Im Seminar soll zum einen die Theoriegeschichte dieses Zwiespalts nachgezeichnet werden, wobei die konkrete Beschäftigung mit Fotografien und die Beschreibung ihrer Strukturen sowie ihre Funktion als ‚Beleg‘ für konkurrierende Theorien der Fotografie im Mittelpunkt stehen sollen. Zum anderen sollen Fragen behandelt werden, die die Dispositivstruktur der Fotografie behandeln, also ihr Vorkommen in Sammlungen (z.B. Kisten und Alben), wissenschaftlichen Texten, Zeitschriften und Zeitungen, im Film, in Ausstellungen, auf digitalen Plattformen. Damit verschiebt sich die Perspektive von der Produktion des fotografischen Bildes auf die der Anordnungsformen und Distributionstechniken, die

Gebrauchsweisen der Fotografie, wobei die spezifischen Gesten, die mit ihr verbunden sind, sowie die Auswirkungen apparativer Veränderungen auf ihre Verbreitung und ihre Nutzungsformen, besondere Aufmerksamkeit verdienen.

Textgrundlage des Seminars ist die von Bernd Stiegler herausgegebene Sammlung „Texte zur Theorie der Fotografie“, die bei Reclam erschienen ist. Weitere Texte, die sich vor allem mit dem Status der Fotografie in digitalen Medien befassen, werden auf Moodle zur Verfügung gestellt.

**051 719 Was mit Medien: Digitale Arbeit**

**Rothöhler**

**Kommentar**

Ein Feuilletondiskurse prägendes Buch aus dem Jahr 2006 hatte folgenden Titel: «Wir nennen es Arbeit: Die digitale Boheme oder: Intelligentes Leben jenseits der Festanstellung». Die Perspektive auf alternative Erwerbsmodelle in postindustriellen Gesellschaften war optimistisch: dank digitaler Netzwerke sei ein neues Zeitalter projektförmig organisierter Kreativarbeit angebrochen. Zehn Jahre später wird das damals postulierte Selbstbestimmungsversprechen der «Sharing Economy» jedoch auch jenseits allgemein verbreiteter Sorgen vor arbeitsplatzvernichtenden digitalen Automatisierungsprozessen nicht selten eher so bilanziert: «Overworked and Underpaid» (Trebor Scholz). Der Abstand zwischen beiden Positionen hat nicht nur mit der zeitlichen Differenz (oder jener zwischen Feuilleton und Wissenschaft) zu tun, sondern auch damit, dass es jeweils um unterschiedliche Formen digitaler Arbeit geht. Die Medienwissenschaft hat sich in den letzten Jahren verstärkt «nichtkreativen» Formen prekärer Digitalarbeit zugewandt: zum einem solchen, die sich im Kontext der Errichtung und Wartung digitaler Infrastrukturen vollziehen (und deshalb von Teilen der Critical Studies of Media Infrastructures beforscht werden). Zum anderen interessieren neuerdings aber auch vermehrt Arbeitsformen, die unmittelbar mit dem Betrieb digitaler Plattformen zu tun haben: Facebooks «Content Moderators» wären hierunter zu subsumieren, generell sozialmediale «Fan Labour» und die menschliche Arbeit in sogenannten «Click Farms», aber auch Googles «Rater», deren repetitive Mikroarbeitsroutinen Daten zur Optimierung des Suchalgorithmus produzieren sowie verschiedene Ausprägungen des von Amazons Mechanical Turk seit 2005 etablierten «Crowdworking». Das Seminar wird versuchen, einen einführenden Überblick über die aktuelle medienwissenschaftliche Debatte digitaler Arbeit zu geben und dabei sowohl nach den mitlaufenden Verständnissen digitaler Medientechnik als auch nach kritischen Potenzialen einer medienökonomisch fundierten Gegenwartsdiagnostik zu fragen.

**051 720 The diversity of LGBT+ images on Contemporary American Television+**

**Dellemann**

**Kommentar**

“It’s such an amazing time now, I think, because the gay visibility is so prevalent. [...] General, normal, mainstream Middle-America that doesn’t get out and witness a lot of diversity; I feel they get that diversity through television. Now, there are so many examples that you can’t just put the ‘gay’ into a ‘little gay box’ anymore”.

(Neil Patrick Harris, taken from the 2013 HBO-documentary THE OUT LIST)

This change started during the 1990’s, when “Ellen” (ABC) and “Will & Grace” (NBC) introduced the LGBT+ community to a wide American television audience. Their mostly stereotyped view on lesbian- and gay-lifestyle was still a novelty. Many things – as also noted by Neil Patrick Harris – have changed since then. Besides the cultural and political progress the USA has made during the last 15 years, the American television system has changed, too. So-called “Quality TV”, pay TV (e.g. HBO), and streaming sites (e.g. Netflix) offer a diversity of LGBT+ characters and communities and invite the “real” lesbian, gay, bisexual, and transgender into Americas living rooms. Or don’t they?!

In this seminar we will have a closer look on how the diversity of new developments in the

American television system itself has influenced and changed the LGBT+ images and visibility in their products. Eventually we will analyze contemporary American television LGBT+ shows from network television (e.g. "The Real o'Neals", ABC, 2016-2017), pay TV (e.g. "Looking", HBO, 2014-2016), and streaming sites (e.g. "Transparent", Amazon, since 2014) with the aim to answer the question, if their images are "the real deal".

### **Introductory literature**

Gomery, Douglas/Hockley, Luke (2006): *Television industries*. London: bfi Publishing.

## **051 723 Transgressive Performance in Film and Television**

**Kaplan**

### **Kommentar**

Transgressive Performance in Film and Television: Here, we look at film and television texts which break the rules. These texts are examined in a historical, aesthetic, and representational scope to see how media has pushed normative conventions and challenged how we see boundaries of the body. This course examines films which complicate or alter these boundaries, through our relationship with pain, the complications of the self and the Other, explicit sexuality, blurred gender dynamics etc. Whether this is politically, bodily, racially, or sexually, these films challenged perceptions and comfort levels of their time. Please note that all texts, discussions, and assignments will be in English.

## **051 724 Filmkritik**

**Hoffmann**

### **Kommentar**

Über Film sprechen und im Besonderen über Film schreiben stehen im Mittelpunkt des Seminars.

Die ersten Sitzungen widmen sich der Geschichte und der Reflektion verschiedener Formen und Aufgaben der Filmkritik. Wir thematisieren historische und aktuelle Positionen und Perspektiven der Filmkritik, sichten Zeitschriften und *film blogs* die eigene Formen der Filmkritik mit auf den Weg brachten und diskutieren Kritik in verschiedenen medialen Kontexten.

Wir gehen jede Woche gemeinsam ins Kino.

Im Anschluss an jeden Film findet ein Gespräch im Kinofoyer statt.

Die TeilnehmerInnen produzieren über die Woche eine Auswahl sehr unterschiedlicher Texte (Kurzkritik Print, *blog* Eintrag, Audiokritik, längere Rezension etc.), die jeweils vor der nächsten Filmsichtung, in einem durch das Kino zur Verfügung gestellten Raum, vorgestellt und gemeinsam diskutiert werden.

Die regelmäßige Teilnahme ist notwendig. Das Seminar findet im *Endstation Kino* (Kino im Bahnhof Langendreer) statt.

## **051 725 Der französische Film (der Gegenwart)**

**Fahle**

### **Kommentar**

Der französische Film steht aus historischer, ästhetischer und künstlerischer Perspektive immer noch für eine der wichtigsten Filmkulturen der Welt, mindestens aber Europas. Dennoch sind in deutschen Kinos nur wenige Filme zu sehen (aber immer noch deutlich mehr als aus allen anderen Ländern, außer den USA). Das Modul wird einen Blick auf die Ästhetik des französischen Films der Gegenwart werfen, etwa auf bestimmte Tendenzen, die sich seit den 1990er Jahren etwa im „Autorenfilm“ (Assayas, Ozon, Hansen-Love, Haneke, Kassovitz, Kechiche, Techné, Donzelli etc.), im Kriminalfilm, im Kino des Körpers (Gaspar Noé u.a.), aber

auch in den populären Genres, etwa der Komödie, abzeichnen. Leitende Frage werden sein, inwiefern sich die Filme als fictions patrimoniales (Beylat/Moine) begreifen lassen, als Werke, die nicht frei von Nostalgie die französische Kultur thematisieren; inwiefern gegenwärtige politische Thematiken (Migration, banlieue, soziale Gegensätze) und nicht zuletzt medial-ästhetische Transformationen der Bilder behandelt und reflektiert werden. Dabei soll sowohl die französische Filmtradition, insbesondere die mythenumwobene Nouvelle Vague, als auch die ganz unmittelbare Gegenwart in den Fokus rücken, denn zwischen Januar und Februar findet das frenchfilmfestival, das neueste französische Produktionen ausschließlich online zeigt, statt (<http://www.myfrenchfilmfestival.com/de/>), das Teil des Moduls ist und gemeinsam (virtuell) besucht werden soll.

### **051 727 Postpatriarchales Fernsehen**

**Meilicke**

#### **Kommentar**

Das Seminar setzt sich mit dem aktuellen Boom US-amerikanischer Fernsehserien von Frauen für Frauen auseinander ("Girls", "Broad City", "Unbreakable Kimmy Schmidt", "Orange Is the New Black", "Transparent", "I Love Dick", "Fleabag", "Big Little Lies", "The Handmaid's Tale"), untersucht produktionsgeschichtliche Hintergründe und ästhetische Verfahren und setzt die Serien mit zeitgenössischer feministischer Theorie ins Verhältnis.

### **051 728 Life Functions Critical - zur medientechnischen Realisierung der Lebensgrenze**

**Wippich**

#### **Kommentar**

Das Seminar verbindet medienwissenschaftliche Expertise mit der Analyse medizinisch-technischer Vermessungsstrategien und Überschreitungen der Lebensgrenze. Dabei wird nicht nur nach den Ursprüngen und Entwicklungen der so genannten Apparatemedizin und den daran gekoppelten medialen Implikationen einer technischen Annäherungs- und Überwindungsphantasie an der Lebensgrenze gefragt - von Reanimationsversuchen, Hirntodfeststellung, Organtransplantation und Verjüngungskuren bis zur Hibernation und dem Fantasma eines Überlebens im Cyberspace, sondern ebenso nach den damit verbundenen filmischen bzw. televisuellen Realisierungen von Sterben, Tod und Überleben oder dem Ursprung der Ikonographie des EKGs.

Das Seminar deckt dabei nicht nur den Bereich Ästhetik & Technik ab, sondern nimmt darüber hinaus diejenigen Mediensysteme und Medienverbünde in den Blick, die klinische und medizinisch-technische Abläufe organisieren und darin unter anderem als Evidenzmaschinen gesundheitlicher Evaluations- und Versicherungsstrategien sowie als Referenzrahmen für aktuelle biopolitische Strategien und gesundheitspolitischen Entwicklungen wirksam werden.

Der Gegenstandsbereich übergreift verschiedene analoge und digitale Konkretionen medientechnischer Systeme, allerdings spielen immer wieder gerade Filme und Filmbeispiele eine herausgehobene Rolle.

### **051 729 Social Media and Global Perspectives**

**Benrazavi**

#### **Kommentar**

This course encourages the students to think about and explore issues of global significance, in relationship with digital literacy and digital citizenship. Studying this syllabus offers learners the opportunity of critical thinking, problem solving, research, and interaction on global topics that concern social media and its applicants. In this course learners study and build on their

work in Global Perspectives through carrying out research in an academic topic of their choice.

### **Goals**

Throughout this course the students find the opportunity to analyze arguments and understand the role of social media in structuring global perspective. At the same time the students get to analyze global perspectives and understand the ways that social media reflect different claims, reasons, arguments, and viewpoints. Critical evaluation of the nature of social media and how accurately it can base different arguments and perspectives would be one of the main objectives of this subject. Students would have the opportunity to synthesize relevant and credible research in support of judgments about arguments and perspectives. This subject is also meant to provide the chance of exercising a higher-order of thinking skills, analysis, synthesis and evaluation of the facts.

### **Method**

The format of this course is a mixed bag. This course will combine in-class lectures, discussions, and exercises with student presentations, online discussions, and out-of-class media explorations. Much of the course will follow a seminar approach, so as we read and write about protection methods against social media threats. This course is reading and writing intensive and requires outside-of-class preparation and effort.

### **Requirement**

This subject builds on the knowledge, understanding and skills typically gained by candidates throughout this course, therefore there are no specific requirements for this course.

### **Marking and evaluation**

The learners' would be evaluated based on the presentations of the assigned projects and in-class performance.

**051 730      Blockchain-Technologie: Vom Internet der Information zum Internet des Wertes      Herranz**

### **Kommentar**

Im Jahr 2008 ging die Investmentbank Lehman Brothers Pleite und löste eine bis heute andauernde globale Finanzkrise aus. Kurz danach erschien im Netz ein neunseitiges Skript mit dem Titel *Bitcoin: A Peer-to-Peer Electronic Cash System*. In diesem Dokument werden technische und ökonomische Grundlagen von P2P eCash geschildert. Dezentrales digitales Geld wird durch die Blockchain möglich, ein verteiltes und synchrones Wirtschaftsbuch (distributed ledger), welches die Bewegung von Wert weltweit, anonym, und ohne Drittpartei (z.B. eine Bank oder ein Notar) innerhalb von Minuten ermöglicht.

Spätestens als das finanzielle Überleben von Wikileaks im Jahr 2011 durch Bitcoin-Spenden möglich wurde, rückte die Blockchain als eine disruptive Technologie in den Fokus von Geheimdiensten, Finanzinstitutionen und Staaten: Blockchain Netzwerke ziehen Verschiebungen von Macht und Kontrolle nach sich. Im Jahr 2017 gibt es hunderte von dezentralen eCash Netzwerken, die auf dem Bitcoin-Protokoll aufbauen und den Übergang vom Web 2.0 zum *Internet des Wertes* implizieren. Im Seminar sollen Geschichte, Gegenwart und Funktionsweise des Bitcoins so wie das Aufkommen neuer alternativer *Currencies* verhandelt werden, um Mythen, Potenziale und Anwendungsbereiche aus medien- und kulturwissenschaftlicher Perspektive zu erkunden. Blockchain-Projekte, so die These, sind Kristallisationspunkte einer Medienrevolution, die sowohl zur Emanzipation als auch zur Verschärfung der Kontrollgesellschaften und zur Etablierung eines neuen Regierungssubjekts führen können...

Die Lektüren werden zu Beginn des Semesters auf Moodle zur Verfügung gestellt.



Zur Einführung kann das Bitcoin-Dokument von 2009 gelesen werden:  
<https://bitcoin.org/bitcoin.pdf>

**051 731 Superheld\_innen in Film und TV, 1940 - 2017**

**Vignold**

**Kommentar**

Mit dem ersten Erscheinen von Superman in der US-Comicserie Action Comics im Jahr 1938 beginnt die Geschichtsschreibung des „Superhero-Genre“. Nur wenige Jahre später bereits erschienen die ersten Versuche einer Übertragung der heute mit den Verlagshäusern Marvel Comics und DC Comics assoziierten Superheld\_innen in Filmserials, Animationsfilm und Radio, während diese bis in die Gegenwart nahezu jedes Medium durchlaufen haben. Als serielle Figuren sind Superheld\_innen im Spannungsfeld von Medienökonomie, Serialität und Medienwandel zu verorten (vgl. Meier 2015), ebenso wie ihr Erscheinen in audiovisuellen Medien in besonderer Weise nicht nur auf mediale Umbrüche und Verschiebungen hinweisen, sondern an diesen zunehmend aktiv beteiligt sind. Das Seminar verfolgt die Entwicklung des Genres der Superheld\_innen in audiovisuellen Medien von den Filmserials der 1940er über die TV-Serien der 1950–1970er und die ab Ende der 1970er entstehenden Leinwandadaptionen bis zu den hypermedialen, hyperseriellen Comicfilmen der Gegenwart im Hinblick auf die produktiven Wechselwirkungen von Ästhetik, Technik und Ökonomie. Die Teilnahme an den das Seminar begleitenden Sichtungen ist verpflichtend.

**051 732 Öffentlich-rechtlicher Rundfunk in Europa – Auslauf- oder Zukunftsmodell im Mediensystem?**

**Horz**

**Kommentar**

Hat das öffentlich-rechtliche Rundfunkmodell angesichts eines schier endlosen digitalen Informationsangebots ausgedient? Oder sollte es nur grundlegend reformiert werden – und wenn ja, inwiefern?

Der öffentlich-rechtliche Rundfunk in Deutschland ist eine tragende Säule des hiesigen Mediensystems. Sein Auftrag soll eine demokratische Meinungsbildung gewährleisten, und er steht in der Gunst der Mediennutzer (noch) ganz oben. Seit einiger Zeit ist das öffentlich-rechtliche Modell wieder verstärkt Gegenstand öffentlicher und kommunikationswissenschaftlicher Diskussion. Im Zentrum steht die Frage, ob und wie „öffentlich-rechtliche Medien“ zukünftig ihren gesellschaftlichen Auftrag erfüllen sollen und können. Digitalisierung, Konvergenz und damit einhergehend veränderte Mediennutzungspräferenzen sowie die Forderung von AktivistInnen und WissenschaftlerInnen nach mehr medienpolitischer Mitbestimmung stellen dabei zentrale Herausforderungen dar.

Ausgehend vom öffentlich-rechtlichen Rundfunkmodell in Deutschland werden weitere europäische Ländern wie beispielsweise Spanien in den Blick genommen. Dort verläuft die Debatte entlang von Konfliktlinien, die stark von der Wirtschaftskrise und damit einhergehenden gesellschaftspolitischen Prozessen geprägt sind.

Das Seminar bietet insgesamt einen Einblick in aktuelle medienpolitische Debatten zu öffentlich-rechtlichen Medien in Europa. Es soll dazu befähigen, diese komplexe Thematik in ihrer Kontextabhängigkeit zu betrachten und sich mit Wandlungsprozessen von Mediensystemen auseinanderzusetzen.

**Voraussetzung**

Regelmäßige Teilnahme, Bereitschaft zum Lesen auch englischsprachiger Texte, Diskussionsfreudigkeit, Referat und Newsflash, (unbenotet) sowie Hausarbeit (benotet).

Literatur wird zu Beginn des Semesters bekannt gegeben.

### 051 733 Social Reading? Medien-Praktiken des Lesens im digitalen Zeitalter

Knipp

#### Kommentar

In wissenschaftlichen wie in nichtwissenschaftlichen Kontexten herrscht unlängst eine intensive Diskussion darüber, ob und inwiefern digitale Medien die Kulturtechnik Lesen verändern. Es etablieren sich ‚neue‘ Lesemedien (z.B. E-Books, Lese-Apps für Smartphone und Tablet etc.), deren Eigenschaften sich von denen ‚analoger‘ grundlegend unterscheiden. Mit der Digitalisierung verändern sich aber nicht nur die Medien des Lesens, sondern auch die damit verbundenen Lese-, Rezeptions- und Partizipationspraktiken. So bemerkt etwa Bob Stein, Gründer und Co-Direktor des Institute for the Future of the Book: „We all grew up with the sense that reading and writing are solitary behaviors [...]. The shift to networked digital cultures enables a move toward increased collaboration.“ Im Kontext von so bezeichneten Social-Reading-Plattformen, Lesecomunities wie u.a. Book-Tube oder via Enhanced E-Book nutzen LeserInnen die Möglichkeit, sich über gelesene Texte auszutauschen, diese zu kommentieren und mit eigenen Ideen anzureichern. Vor diesem Hintergrund ist es das Ziel des Seminars, das Lesen auf seine Veränderungen und Erweiterungen im Kontext digitaler Medien hin zu befragen, wobei insbesondere der soziale bzw. kollaborative Aspekt („Social Reading“) Berücksichtigung finden soll. Wir werden zum einen für die Thematik grundlegende Begriffe und Theorien erarbeiten (insbes. Lese-, Medien- und Kulturtechnikbegriff). Zum anderen werden wir den Gegenstand selbst praktisch erproben: Wir lesen einen gemeinsam ausgewählten Text (z.B. einen Roman) und teilen diesen in unterschiedlichen medialen Formen.

#### Grundlegende Voraussetzung

für den Erwerb eines Leistungsnachweises ist die Bereitschaft zur Lektüre und Teilnahme an der praktischen Übung, sowie die Übernahme einer Moderation zu einer Sitzung.

#### Zur Einführung

(Texte werden in moodle zur Verfügung gestellt):

Sebastian Böck et al.: „Lesen in der digitalen Gegenwart. Eine Einleitung“, in: Dies. (Hg.), Lesen X.0. Rezeptionsprozesse in der digitalen Gegenwart, Göttingen: V&R unipress 2017, S. 7-23.

Axel Kuhn: „Lesen in digitalen Medien“, in: Ursula Rautenberg/Ute Schneider (Hg.), Lesen. Ein interdisziplinäres Handbuch, Berlin/Boston: De Gruyter 2015, S. 427-444.

### 051 734 Medienkulturwissenschaftliche Perspektiven auf das Computerspiel

Bojahr

#### Kommentar

Ziel des Seminars ist es, die Vielfalt des Computerspiels – seine Wandlung und Ausdifferenzierung als Massenmedium – aus einer medienkulturwissenschaftlichen Warte in den Blick zu nehmen und dabei auch die Übergänge von ‚analogen‘ zu ‚digitalen‘ Spielformen nachzuzeichnen.

Gemeinsam werden wir an unserem ersten Sitzungstermin die Sonderausstellung „Im Spielrausch“ im Museum für angewandte Kunst Köln besuchen, die mit ihren sechs Leveln „Verkörperung & Verwandlung“, „Bewegung & Raum“, „Welten & Weltenbau“, „Macht & Abstraktion“, „Selbstverbesserung & Regelbruch“ sowie „Rausch & Exzess“ die Hebelpunkte benennt, über die wir in den darauffolgenden Terminen sowohl die Charakteristika des Computerspiels als auch die Konzepte seiner Wissenschaft mit Rückgriff auf zentrale Beispiele und Ansätze erarbeiten.

**051 740 LLR: Einführung in die Praxis des Fernsehens****Meinheit /  
Steinborn****Kommentar**

In dieser Einführungsveranstaltung erfahren die Teilnehmenden praktisch, wie eine Idee zum sendefähigen Fernsehbeitrag wird. Das Blockseminar vermittelt vor allem die technischen Grundlagen der Kameraführung, Schnitt und Ton, so dass ein kleiner sendefähiger TV-Beitrag in Kleingruppen fertiggestellt werden kann, der in nrvision ausgestrahlt wird. Der Beitrag kann aus Experteninterviews, Campus-Umfragen oder einem Magazinbeitrag rund ums Studentenleben (Forschung, Lehre, Events, Kultur) bestehen. Diese Einführung bereitet all jene auf das Vertiefungsseminar TV-Kulturjournalismus vor, die bisher noch kein TV-Praxisseminar an der RUB besucht haben oder ihre Kenntnisse auffrischen möchten.

Die Teilnahme an den Redaktionskonferenzen von tv.RUB (Montag 16-18 Uhr) – dem TV-Unimagazin von und für Studierenden - ist optional und sehr empfehlenswert (die freien Mitarbeiter sind frühere SeminarteilnehmerInnen). Hier werden neue Formate entwickelt und Themen festgelegt, Beiträge vorgeführt, die Moderationen aufgezeichnet und die Sendung zusammengefahren - und Ihr könnt aktiv mitgestalten! Das Ergebnis wird in nrvision ausgestrahlt und ist jederzeit über facebook (<https://www.facebook.com/tv.rub/>) und vimeo (<https://vimeo.com/tvrub>) im Internet abrufbar.

**Schein Voraussetzungen**

Regelmäßiger Seminarbesuch, aktive und praktische Mitarbeit.  
Die Teilnehmer/innenzahl ist auf 16 Studierende begrenzt.

Die Teilnahme der Seminare gilt als Voraussetzung zur Ausleihe des professionellen technischen Equipments im Rahmen projektbezogener Lehrveranstaltungen am IfM.

**051 741 LLR: TV-Kulturjournalismus****Corniciuc****Kommentar**

Den Film verreißen, der gerade alle Kassenrekorde bricht. Eine unentdeckte Slam Poetin portraituren. RUB-Studierende unterschiedlicher Herkünfte darüber debattieren lassen, ob es in der multi-kulturellen Gesellschaft eine „Leitkultur“ geben kann. - Darum geht es in diesem Seminar: Kultur, Journalismus und Visual Storytelling, praktisch zum Selbermachen.

Das Medienressort Kultur ist längst mehr als: „Bildungsbürger fachsimpeln über Oper und Ölgemälde“. Es ist der Ort, an dem Journalisten lebendig über Phänomene der Gegenwart berichten und auch mal provozieren; wo im Idealfall Menschen mit und ohne Studium, mit und ohne deutschen Pass darüber streiten, was die globalisierte Gesellschaft bewegt.

Das Seminar gliedert sich in **drei Blocktermine**. Die Teilnehmer drehen selbständig zwischen diesen Terminen.

**Block 1:** Nach einer Einführung in die Themen Kultur, Journalismus, Visual Storytelling mit Beispielen und Übungen zum Warmwerden gehen wir direkt in die Redaktionskonferenz. Sie recherchieren Ihre Themen, planen und organisieren die Drehs: Was ist meine Story? Wen interviewe ich dafür? Welche Drehlocation, welche Bildsprache passt zu meiner Geschichte? Welches Equipment nehme ich mit?

**Block 2:** Gemeinsam vertiefen wir die Möglichkeiten, mit Schnitt zu gestalten, machen dazu Übungen und arbeiten weiter an den Beiträgen: Feintuning der Konzepte oder Schnitt erster Drehs. Welcher Schnittrhythmus passt zu meiner Geschichte? Wie setze ich Musik als journalistisches Gestaltungsmittel ein? Wie kann ich mit wenig Text und starken Bildern intelligent und emotional erzählen?

**Block 3:** Alle haben inzwischen in kleinen Teams gedreht. Sie schneiden das Material fertig, strukturieren und texten Ihren Beitrag und präsentieren ihn im Plenum. Das Seminar endet mit gegenseitigem qualifiziertem Feedback.

Teilnehmen können **Fortgeschrittene**, die schon das Basisseminar absolviert haben und/oder grundsätzlich drehen und schneiden können. **Tv.RUB (tv.rub.de)**, das Unimagazin von und für Studierende, sendet die fertigen Beiträge. Die Teilnehmer/innenzahl auf 16 Studierende begrenzt.

### **Scheinvoraussetzungen**

Regelmäßiger Seminarbesuch, aktive Mitarbeit im Seminar; Drehkonzept (Abgabe spätestens nach Block 2 und vor dem Dreh); Drehen, Schneiden und Texten eines Beitrags (Abgabe am Ende von Block 2). Die Teilnahme am Seminar ist Voraussetzung, um technisches Equipment im Rahmen projektbezogener Lehrveranstaltungen am IFM auszuleihen.

## **051 742 Einführung: Von der Idee zum fertigen Video**

**Köster**

### **Kommentar**

Die praktische Vermittlung von Grundkenntnissen des Filmemachens ist Ziel des Seminars. Studierende werden selbstständig einen eigenen Filmbeitrag herstellen. Grundlagen der Filmproduktion werden an Hand von Filmbeispielen vermittelt, wobei der Schwerpunkt auf dokumentarische Formate gelegt wird. Gleichzeitig werden Kenntnisse aus der praktischen Medienarbeit vermittelt, mal im Zeitraffer Modus, mal in Zeitlupe: Recherche, Planung, Filmsprache, Kamera, Ton, Schnitt, Mastering. Je nach Zeit und Fortschritt gibt es evtl. auch Gelegenheit, auf neue mediale Formate einzugehen wie: Webdokus, 360° Filme und Apps für Live streaming von journalistischen Inhalten.

## **051 743 CT das Radio: Schnitt-Schulung und Hörspiele selbst gemacht**

**Gremm**

### **Kommentar (Schnittschulung)**

Ob Musik oder Tonspur, Audio begegnet uns fast jeden Tag und das nicht nur in guter Qualität. Bei so mancher Amateuraufnahme läuft es einem eiskalt über den Rücken. Um Tonaufnahmen gekonnt in Szene zu setzen Bedarf es natürlich zum einen einer guten Aufnahme, zum anderen aber auch einem gekonnten Schnitt. Hierauf liegt der Fokus des Workshops! Schnitt bedeutet in diesem Fall nicht nur, dass man eine Audiospur am Anfang, in der Mitte oder am Ende schneidet, sondern wie man eine Tonspur - z.B. einen Interviewpartner oder ein Hörspiel - gut klingen lässt oder auch rettet. Geübt wird mit den Programmen "dira! Startrack" (welches auch noch bei kleineren Hörfunkproduktionen im Einsatz ist) und "Audacity" (ein kostenloses Programm).

### **Kommentar (Hörspiele selbst gemacht)**

"Kino im Kopf erzeugen"; in der Radio-Macher-Welt ist das einer der großen Leitsätze, die jeder Radio-Macher im Hinterkopf haben sollte. Das gilt natürlich auch für Hörspiele, die je nach Genre, unterhalten, informieren oder einfach Spaß machen sollen. In diesem Workshop kommen zum anderen die Schnitt-Kenntnisse zum Einsatz, die vorher erworben wurden. Aber bis es zum Schnitt kommt, stellt sich erst mal die Frage, wie so ein Hörspiel überhaupt entsteht. Es werden vom Skript bis zum fertigen Schnitt alle Schritte vermittelt. Wie schreibe ich ein Skript? Wo bekomme ich meine Ideen her? Wo nehme ich meine Geräusche her? Wenn ich es nicht kommerziell ins Internet stellen möchte, was darf ich denn dann überhaupt für Musik benutzen? Wie spreche ich ein, dass es gut klingt? Am Ende des Workshops soll ein komplettes Hörspiel entstanden sein, das die Teilnehmer selbst entwickelt haben.

**051 744 Interview-Training I und II****Dinsing****Kommentar**

Ein gutes Interview hängt vor allem von einem ab: einem guten Moderator. Ein solcher ist möglichst ein hervorragender Zuhörer, Bindeglied zwischen Gast und Publikum, sehr gut vorbereitet, journalistisch versiert und hat außerdem noch Persönlichkeit. Letztere bringen die Teilnehmer zu diesem Seminar mit, den Rest lernen sie: Zu den Themen gehören u. a. Recherche & Vorgespräch, Interview-Formen, Fragetechniken und der Umgang mit dem Gast.

Das Interviewtraining ist praktisch ausgelegt, Die Teilnehmer üben verschiedenen Interview-Situationen, lernen die Unterschied zwischen themen- und personenzentriertem Interview kennen und können sich in zielführenden Fragestellungen erproben.

**051 745 Soziale Interaktion mit Blogs, Wikis und in sozialen Netzwerken (mit Onlinephase)****Grieger****Kommentar**

Was sind die Bedingungen gelingender sozialer Interaktion im Internet und mit Social Media? Wir können verschiedene Kooperations- und Kommunikationsbeispiele aus der Medien-Praxis (aus der Bildungsarbeit mit Erwachsenen, Anwendungen in sozialen politischen Bewegungen, Bedeutung in der Arbeitswelt, Entwicklungen in den Medienbranchen) daraufhin analysieren und bewerten. Dabei werden wir immer auch die Frage nach dem jeweiligen Gebrauchswert und der gesellschaftspolitischen Verortung aufwerfen. Welche Rolle spielen inzwischen Social Bots und Trolle, welche Bedeutung haben Fake-News und falsche Likes auf den digitalen Plattformen?

Zugleich lernen wir E-Collaboration-Tools kennen und können sie selbst anwenden.

In einzelnen Projekten können (auch experimentelle) Erfahrungen im Umgang mit diesen digitalen Werkzeugen gesammelt werden. Die Projektergebnisse werden im Zusammenhang mit einem Wiki erstellt. Die Veranstaltung hat einen Werkstatt-Charakter. Themenschwerpunkte können als Gruppen gewählt und bearbeitet werden, und es können auch Grundlagen für die Nutzung von E-Collaboration-Tools (z.B. Wiki oder Blog im weiteren Studienzusammenhang u.a.) über das Seminar hinaus gelegt werden. Außer den Präsenz-Blockseminartagen hat das Seminar auch eine Onlinephase (für die Projektarbeiten).

**051 746 „Wie wird im Kino Geld verdient“. Einkauf, Verleih, Vertrieb und Rechtesituation****Fraedrich****Kommentar**

Ins Kino gehen alle gerne. Aber die wenigsten wissen, wie (und wer) hier mit „Film als Ware“ Geld verdient wird, und wer überhaupt an der Wertschöpfungskette beteiligt ist. Leider gilt dies auch für viele Studenten der Medienwissenschaft - denn ein so unmittelbarer Einblick in die Praxis der Kinolandschaft und das tägliche Geschäft einer großen Multiplexkette bietet sich auch ihnen nur selten.

Eben diesen Einblick gibt Thomas Fraedrich, seit über 15 Jahre Film-Disponent bei der United Cinemas International (UCI – Odeon- AMC), indem er in seinem Seminar Hintergründe und Strukturen der Kinobranche vermittelt.

Von der Veröffentlichung erster Produktionsnotizen bis hin zur der Auswertung des fertigen Films im Kino wird das „Leben“ eines Films durchgespielt.

Hierzu werden alle wichtigen Bereiche beleuchtet, die in diesem Zyklus eine Rolle spielen: Wie erfolgreich wird ein zukünftiger Film laufen? Zu welcher Tageszeit funktionieren Horrorfilme am besten? Kann man anhand des ersten Trailers schon eine Erfolgseinschätzung für einen Film abgeben? Welche Vorstellungen sollen in 3D, welche in 2D laufen? Und wie viel vom Eintrittsgeld bleibt eigentlich beim Kino? Fragen, die einen Filmeinkäufer tagtäglich be-

schäftigen. Im Interessenkonflikt zwischen Verleih, Gast, dem wirtschaftlichen Erfolg des Unternehmens und auch dem eigenen Geschmack fallen solche Entscheidungen nicht immer leicht.

Abgerundet wird das Seminar zudem durch einen praktischen Teil, in dem detailliert darauf eingegangen wird, wie ein Film eingekauft wird, wie er beworben wird, und wie er disponiert und abgerechnet wird.

**051 750**      „No home movie“: Die Filme Chantal Akermans      Deuber-Mankowsky /  
Warth

**Kommentar**

Die 2016 verstorbene Regisseurin Chantal Akerman zählt zu den einflussreichsten und bedeutendsten Filmemacherinnen der jüngeren Filmgeschichte. Vor allem im Rahmen der feministischen Filmwissenschaft ist sie aufgrund der von ihr entwickelten innovativen formalen Verfahren zu einer zentralen Bezugsgröße geworden. Dies gilt insbesondere im Kontext theoretischer Problemstellungen zur Frage der Repräsentation.

Ihr Werk erfährt aktuell eine Neuentdeckung. Vor diesem Hintergrund stellt das Seminar den Versuch dar, ausgehend von ihrem letzten Film NO HOME MOVIE (2015), die von Akerman explorierten Räume neu zu erkunden. Dabei steht die Frage nach den formalen Verfahren im Mittelpunkt, über die topographische und historische Räume erschlossen werden, . Wie können etwa Räume als (Un-)Möglichkeit der Verortung traumatischer Erfahrungen des Holocaust filmisch evoziert werden? Die Frage nach dem Verhältnis von Raum und Erfahrung soll anhand ausgewählter Beispiele des über vierzig Arbeiten umfassenden filmischen Werks Chantal Akermans ausgelotet und diskutiert werden. Zu diesen gehören u. a. der früheste Spielfilm JEANNE DIELMAN, 28 QUAI DE COMMERCE (1975), ihr wohl berühmtester Film und die Dokumentarfilme NEWS FROM HOME (1976), D'EST (1993), SUD (1999) und NO HOME MOVIE (2015) .

Die Veranstaltung wird als Blockseminar durchgeführt.

**051 751**      Post-Cinema (I)      Deuber-Mankowsky

**Kommentar**

*Post-Cinema* fasst jene aktuellen Diskussionen über das Verhältnis von klassischem Kinodispositiv und Digitalität zusammen, welche die digitale Condition unserer Zeit, statt über einen Bruch zwischen alten und neuen Medien zu beschreiben, im Rückgriff auf den Begriff des Kinetographischen neu zu fassen versuchen. Der Grund dafür ist einfach: Digitale Medien haben, wie in der Ausdifferenzierung der Computerspiel- und der Filmindustrie, der Transformation des Fernsehens, in der Omnipräsenz des Bewegtbildes im Internet, auf diversen Screens, Tablets, Smartphones, Big Screens in der Öffentlichkeit und eingebettet in intelligente Umgebungen deutlich wird, das bewegte Bild und den Film nicht verdrängt. Sie haben dem bewegten Bild im Gegenteil eine nie dagewesene Ubiquität und eine neue Qualität verschafft. Wir werden im ersten Teil des Projektmoduls die diversen und keineswegs einheitlichen Theorien zum *Post-Cinema* anhand ausgewählter audiovisueller Beispiele und genauer Textlektüre diskutieren. Zentral werden Fragen nach einer digitalen Ästhetik, ebenso wie die Frage nach den bildpolitischen Implikationen und des Verhältnisses von *Post-Cinema* und Post-Humanismus bzw. den Ansätzen des New Materialisms sein. Die Explorierung des diskursiven Feldes wird die Grundlagen und Ideen für die Konzeption der Projekte liefern, die im zweiten Teil des Projektseminars durchgeführt und dann auch präsentiert werden. Über die Form der Projekte und der Präsentation werden wir im Seminar gemeinsam bestimmen.

## Literatur zur Vorbereitung

Shane Denson, Julia Leyda (Hg.), *Post-Cinema: Theorizing 21st-Century Film*, Falmer: Reframe Books 2016, <http://reframe.sussex.ac.uk/post-cinema/>

### 051 752 Alexander Kluge: Chronik der Gefühle

Balke

#### Kommentar

Haben Gefühle eine Geschichte und kann man sie in einer Chronik erfassen und anordnen? Für Alexander Kluge sind Gefühle „überall, man sieht sie nur nicht“. Als Schriftsteller, Film- und Fernsehmacher sowie als akademischer Grenzgänger verfolgt Kluge seit Jahrzehnten das Projekt, Gefühle sichtbar und erfahrbar zu machen. Dabei interessiert er sich für die Gefühle unter den Bedingungen von historischen und politischen Ausnahme- oder Extremsituationen, die besondere Herausforderungen an Menschen und die ‚Zusammenhänge‘ stellen, in denen sie leben und arbeiten. Sein Interesse ist dabei selbst, wenn er sich mit Kriegen und Katastrophen beschäftigt, immer auf die vielen „Umstände“ gerichtet, denen selbst eine Welt, die zerbricht oder zerfällt, ihre relative Stabilität verdanken.

Im Seminar soll herausgearbeitet werden, welche Elemente der Kritischen Theorie, des Marxismus und der 68er Bewegung Kluges Geschichten aufgreifen und weiterentwickeln, um „Lebenszusammenhänge“, ihre Entstehung und ihren Zerfall, erfahrbar und thematisierbar zu machen. Als Theoretiker wie Medienpraktiker hat Kluge sich dabei schon früh mit der Rolle des „*Medienverbunds*“ und seinem Verhältnis zum menschlichen Wahrnehmungssystem sowie den ökonomischen Zwängen der Ausdifferenzierung und wechselseitigen Abschottung von Medien befasst. Neben seinen Filmen, die gesellschaftliche Erfahrung gegen dominante kultur- und bewusstseinsindustrielle Verwertungsformen ermöglichen wollen, werden wir uns schwerpunktmäßig mit den „Geschichten vom Kino“ befassen. Sie betreiben eine Mediengeschichtsschreibung, die in den gegenwärtigen Debatten um Prozesse einer *relocation* (Francesco Casetti) ebenfalls eine zentrale Rolle spielen. Ihr Modell ist das „Kino in der Not“, das auch dann noch funktioniert, wenn es, wie Kluge an einem Beispiel in Beirut vorführt, durch militärische Einwirkung zerstört wurde. Was hält ein derartiges Notkino in Gang und wie findet es ein Publikum? Geschichten vom Kino im Unterschied zu den Geschichten des Kinos ließen sich, so die These, die wir im Seminar überprüfen wollen, medientheoretisch als Dispositivgeschichten bestimmen: Sie erzählen Ereignisse, die die unabsehbaren Zusammenhänge deutlich machen, in denen ein Medium steht und beschreiben es damit zugleich in seinem Potential, in andere Kontexte zu ‚migrieren‘, ohne seine Substanz einzubüßen.

Textgrundlage: Alexander Kluge: Glückliche Umstände, leihweise, Das Lesebuch, Frankfurt/M. 2008, sowie A.K.: Geschichten vom Kino, Frankfurt/M. 2007. Weitere Texte und Materialien werden über Moodle bereitgestellt.

### 051 754 Wissenschaftssystematik und aktuelle Forschungsthemen der Medienwissenschaft

Rothöhler  
Deuber-Mankowsky  
Warth  
Bühler  
Hoffmann

#### Kommentar

Anhand von ausgewählten aktuellen Forschungsthemen werden in diesem Modul zentrale Fragestellungen und Diskussionszusammenhänge der Medienwissenschaft vermittelt und gleichzeitig Besonderheiten der interdisziplinären Wissenschaftssystematik unserer Disziplin aus historischer wie struktureller Perspektive verdeutlicht. Hierbei werden sowohl die nationale wie die internationale Forschungsvernetzung berücksichtigt.

Durch den Besuch dieses Moduls sollen die Studierenden in die Lage versetzt werden, exemplarisch komplexe Zusammenhänge der Medienwissenschaft sowohl aus historischer als

auch systematischer Sicht zu erkennen, kritisch zu reflektieren und für ihre eigenen Forschungsarbeiten nutzbar zu machen. Denn die Einsicht in die Zusammenhänge von Forschungsfeldern, Forschungsorganisation, Erkenntnisinteressen und Methoden der Medienwissenschaft hat nicht zuletzt zum Ziel, die Studierenden der Master-Phase zu einer reflektierten Auswahl ihrer eigenen wissenschaftlichen Arbeiten hinzuführen, um ihre Forschungsziele besser definieren zu können.

Die Teilnahme an diesem Modul ist für Studierende im ersten Semester der M.A.-Phase des Studiengangs Medienwissenschaft Pflicht. Die TeilnehmerInnen müssen in diesem Modul einen benoteten Leistungsschein erwerben, für den in Absprache mit den Lehrenden unterschiedliche Leistungs- bzw. Prüfungsformen vorgesehen sind.

Das Modul wird von verschiedenen Lehrenden des IfM kooperativ bestritten und setzt sich aus dieser Veranstaltung und der Veranstaltungsreihe **Medien/Denken** zusammen. Die Veranstaltung ist obligatorischer Teil der Wissenschaftssystematik.

**051 755**      **Flucht, Geflüchtete und Medien. Theorie und kommunikationswissenschaftliche Forschungspraxis (I)**      **Horz**

### **Kommentar**

In den vergangenen beiden Dekaden hat sich die Transkulturelle Kommunikationswissenschaft als eigener Teilbereich der KW etabliert. Sie befasst sich mit Medien in der Einwanderungsgesellschaft und fragt, wie Mehrheitsgesellschaft und Minderheiten miteinander, übereinander und untereinander kommunizieren. Mittlerweile besteht ein Korpus an theoretischen Zugängen und empirischen Befunden, die u.a. Defizite in der medialen Teilhabe von MigrantInnen aufzeigen und von einer medialen Konstruktion negativer (Fremd-)Bilder der Einwanderer ausgehen.

Die Fluchtmigration stellt ein aktuelles Setting für die seit längerem bestehende wissenschaftliche Auseinandersetzung mit Medien und Migranten dar. Noch ist die Forschungsdecke dünn, und es stellt sich u.a. die Frage, inwieweit sich die Medienstrategien zur Fluchtmigration als Kontinuität oder als Bruch mit vorangegangenen Phasen der medialen Begleitung der „Einwanderungsgesellschaft“ erweisen. Hier setzt das geplante Seminar an. Im ersten Teil soll der bestehende Korpus an theoretischen und empirischen Befunden des kommunikationswissenschaftlichen Forschungsfelds zu Medien und Migranten erarbeitet werden. Schwerpunkte bilden Medienimages und -diskurse, Nutzungsmuster sowie Angebots- und Beteiligungsstrukturen der Medien mit Blick auf MigrantInnen. Ergänzt werden diese Themen ggf. mit (qualitativen) Forschungsmethoden. Darauf aufbauend entwickeln die TeilnehmerInnen noch im Wintersemester ein eigenes Forschungsprojekt. Im Sommersemester werden die Projekte weitgehend eigenständig umgesetzt und kontinuierlich im Seminar besprochen. Die Befunde werden in einem geeigneten Rahmen veröffentlicht.

### **Voraussetzung**

Regelmäßige Teilnahme, Bereitschaft zum Lesen auch englischsprachiger Texte, Diskussionsfreudigkeit, Präsentation der Projektidee (unbenotet) sowie der Befunde (benotet).

### **Grundlegende Literatur**

Luger, Kurt (1994): Offene Grenzen in der Kommunikationswissenschaft. Über die Notwendigkeit eines interkulturellen Forschungsansatzes. In: Dialog der Kulturen. Die multikulturelle Gesellschaft und die Medien. Wien, S. 23-65. (wird zu Semesterbeginn in Moodle bereitgestellt).



---

**051 756      Visuelle Anthropologie (II)      Fahle**

**Kommentar**

Das Methodenmodul ist die Fortsetzung aus dem SoSe 2017 und kann nur besucht werden, wenn an Visuelle Anthropologie (I) teilgenommen wurde.

**051 757      Film-Kritik (II) mit Exkursion zu einem Filmfestival      Fahle**

**Kommentar**

Das Projektmodul ist die Fortsetzung aus dem SoSe 2017 und kann nur besucht werden, wenn an Film-Kritik (I) teilgenommen wurde.

**051 758      Habitat. Eine Kultur- und Mediengeschichte des Wohnens (I)      Bühler**

**Kommentar**

Der erste Schritt, mit dem sich der Mensch vom Tier unterschied und der alle folgenden Entwicklungen ermöglichte, war gemäß dem Technik- und Stadthistoriker Lewis Mumford die Errichtung einer festen Herdstelle mit einem dauerhaften Dach, möglicherweise mitten auf einer Waldlichtung, wo die ersten angebauten Pflanzen behütet wurden. Das Wohnen ist insofern nicht *ein* Merkmal, vielmehr handelt es sich um eine Konstellation, zu der Feuerstellen, Pflanzen und Haustiere, Werkzeuggebrauch, Abfallentsorgung sowie soziale Beziehungen u.a. zu zählen sind.

Dem ‚Wohnen‘ als einem Gemisch von Zeichen, Medien und Materialien, architektonischen Entwürfen und Strukturen, Dingen und Menschen, Instrumenten und Praktiken, zwischen denen komplexe Wechselwirkungen bestehen, werden wir uns in dem Seminar aus medien- und kulturgeschichtlicher Perspektive widmen. Gegenstand sind materielle Bedingungen des Wohnens wie Energieversorgung, Klima oder Abfallentsorgung, die Mechanisierung des Haushalts und ihre Konsequenzen für das Geschlechterverhältnis, Überwachung des privaten Raums, Wohnen auf der Flucht und in Containern, Zukunftsvisionen des Wohnens, Überlagerungen von realen Wohnräumen und Datenräumen, Ambient Assisted Living (Wohnen im Alter) sowie die Ausbildung von *global cities*.

Eine Textauswahl wird zu Semesterbeginn zur Verfügung gestellt.

**051 759      ‚Intelligente‘ Medientechnologien? Wie Smartphones und soziale Roboter bereits heute unsere Alltagswelt verändern      Westermann**

**Kommentar**

Bereits seit geraumer Zeit verändern Smartphones unsere mediale Umwelt entscheidend. Aus medienwissenschaftlicher Sicht lassen sich Smartphones als Medienkonglomerate beschreiben, in denen zum mobilen Telefon verschiedenste weitere Medien hinzugefügt werden: etwa mobile Versionen herkömmlicher audiovisueller Medien, aber auch digitale, soziale Netzwerke und lokalisierende Sensorik. Aus diesem Zusammenschluss ästhetischer und sozialer Praktiken entstehen Phänomene der Verdichtung und Beschleunigung, die unsere sozialen wie ästhetischen Erfahrungen prägen. Parallel beginnen soziale Roboter Teil unserer Lebenswelt zu werden: Nachdem Hightech-Spielzeuge wie der Roboterhund Aibo und einfache Haushaltsroboter, die für uns staubsaugen oder den Rasen mähen, bereits Teil unserer Lebenswelt geworden sind, stehen nun „Familienroboter“ wie Kuri (Mayfield Robotics) und Jibo (Jibo Inc) kurz vor der Markteinführung, deren Funktionen sich partiell mit denen eines Smartphones überschneiden.

Diese Entwicklung lässt sich nicht länger als simple Fortschreibung einer stetigen Annäherung von Medien und Technik an den Menschen im Sinne McLuhans erfassen, sondern muss als qualitative Veränderung analysiert werden. Denn beide Medientechnologien eint, dass sie die Erfahrungsmodi sozialer Präsenz verändern. Prägnantes Moment ist hier eine Anwesenheit in Abwesenheit, die durch eine medientechnische Simulation von Präsenz erzeugt wird. Zudem muss auf Basis der wachsenden Funktionspotenzen dieser Technologien nach den Folgen und Auswirkungen der damit einhergehenden Verlagerung von Handlungsträgerschaft in die Technik gestellt werden.

Ziel des Seminars ist es, sich mit den verschiedenen Facetten dieser Entwicklung auseinanderzusetzen und eine medienwissenschaftlich reflektierte Einordnung zu leisten. Neben der Analyse spezifischer Phänomene wird daher die (kritische) Auseinandersetzung mit den begleitenden, transdisziplinären Diskursen im Zentrum des Seminars stehen.

## **051 762 Medienökologie. Geschichte - Positionen - Anwendungen**

**Bühler**

### **Kommentar**

Mit dem Ausdruck ‚Medienökologie‘ gab der Medientheoretiker Neil Postman im Jahr 1970 einer Forschungsrichtung einen Namen, die schon lange vor ihm bestand: Der Medienökologie geht es um die Untersuchung der Wechselwirkungen zwischen Menschen und ihrer Umwelt, wobei die die Umwelt organisierenden Medien und Apparate nicht als passive Objekte, sondern als Akteure erscheinen, die Wahrnehmung, Denken, Kommunikation, Wertesysteme oder soziale Beziehungen fundamental mitstrukturieren. Während man hier von ‚Medien der Ökologie‘ sprechen kann, bietet eine ‚Ökologie der Medien‘ einen methodischen Ansatz, der Mediensysteme mit ökologischen Begriffen beschreibt.

In dem Seminar werden wir dem Konzept der ‚Medienökologie‘ genauer nachgehen, wofür wir im ersten Teil Texte von Marshall McLuhan, Neil Postman, Walter Ong, Michael Giesecke u.a. diskutieren. Im zweiten Teil der Veranstaltung widmen wir uns aktuellen Anwendungsfeldern der Medienökologie (Optimierung von Körpern, Herstellung virtueller Umwelten, Internet der Dinge u.a.).

Zur Vorbereitung:

Höltzschl, Rainer, „Medienökologie“, in: Bernd Stiegler/Alexander Roesler (Hg.), *Grundbegriffe der Medientheorie*, Paderborn 2005, S. 176-181.

Postman, Neil, „The Reformed English Curriculum“, in: Eurich, Alvin C. (Hg.), *High School 1980. The Shape of the Future in American Secondary Education*, New York 1970, S. 160–168.

Strate, Lance, „A Media Ecology Review“, in: *Communication Research Trends* 23, 2 (2004), S. 3-48 (sowie unter: [cscs.scu.edu/trends/v23/v23\\_2.pdf](http://cscs.scu.edu/trends/v23/v23_2.pdf)).

Weitere Texte werden zu Beginn des Seminars zur Verfügung gestellt.

## **051 763 Wissenschaft im Comic**

**Bühler**

### **Kommentar**

Die Naturwissenschaften stellen in zahlreichen Comics einen zentralen Bezugspunkt dar: So entstehen im Superheldencomic aus scheiternden Experimenten Figuren mit außergewöhnlichen Fähigkeiten, und *mad scientists* versuchen mit Superwaffen die Welt zu vernichten. Comics gehen aber auch den Folgen wissenschaftlicher Neuerungen nach, imaginieren von Technik und Wissenschaften bestimmte zukünftige Welten, liefern Biographien bedeutender Forscher oder übersetzen wissenschaftlich komplexe Themen wie den Klimawandel in populärwissenschaftliche Formate.

In dem Seminar, werden wir unterschiedlichen Erscheinungsweisen von Wissenschaft in Comics sowie der Spezifität des Mediums ‚Comic‘ nachgehen. Das Seminar versteht sich daher auch als Einführung in die Geschichte und Analyse von Comics.

## Zur Vorbereitung

Scott McCloud, *Comics richtig lesen. Die unsichtbare Kunst*, Hamburg 2001.

Abel, Julia/Klein, Christian (Hg.), *Comics und Graphic Novels. Eine Einführung*, Stuttgart 2016.

Weitere Texte werden zu Beginn des Seminars zur Verfügung gestellt.

## 051 764 International News Flow debate: merging the cultural globalisation and neo-imperialism

Serwornoo

### Kommentar

The global North and South have had a unique entanglement that continues to inform how these two blocks interact. It is my aim in this course to engage you in the debate about the evolving nature of international news flows and how this has contributed to the current hegemony in foreign news production. The contemporary debate that news flow across the world, through modern technologies, is an evidence of globalisation will be interrogated with an interventionist perspective. These questions are fundamental to the seminar: What is the relevance of the New World Information Order debate today? How do we define contemporary international news flow in a world of unequal encounters? Is the international news flow field an open or closed place for key players and why? What has happened to Afro-pessimism under hegemonic conditions? How has Western dominance of International news flow evolved on to the African continent? Has the electronic imperialism thesis from McPhail (2014) any basis?

The semi-blockseminar shall be delivered in English language. For the first 5 weeks (10 hours), students shall be introduced to the debate of international news flow with a combination of frontal instructions and discussions. The students will then be split into two groups to prepare for a full-day workshop (8 hours) to be delivered on the 9<sup>th</sup> December 2017.

### References

- Bunce, M.; Franks, S.; Paterson, C. (2017). *Africa's media image in the 21<sup>st</sup> Century*. Routledge, Taylor and Francis.
- Obijiofor, L.; and Hanusch, F. (2003) Foreign news coverage in five African newspapers .
- Galtung, J. & Rouge, M. (1965). The structure of foreign news. *Journal of international peace research* Vol.2, pp. 64-91
- MacBride, S. (1980). *Many voices one world: Communication and society, today and tomorrow*. Pan: UNESCO Press.
- McPhail, T. (2016). *Theories, Stakeholders, and Trends: Global Communication*. London: Wiley-Blackwell
- Nordenstreng, K. (2009). 'Soul-searching at the Crossroads of European Journalism Education', in Georgios Terzis (ed.). *European Journalism Education*, 511-17, Bristol, Intellect
- Paterson, C. (2011). *The International Television News Agencies: The World from London*. New York: Peter Lang.
- Scott, M. (2009). Marginalised, negative or trivial? Coverage of Africa in the UK Press. *Media, Culture and Society*, 31(4) 533-557.
- Serwornoo, M.Y.W. "Postcolonial trajectories of foreign news selection in the Ghanaian press: the BBC remains the ultimate reference", International Communication Association (ICA) 67<sup>th</sup> Annual Conference, Journalism Studies session, San Diego, California, 25-29 May 2017 (Full paper accepted).

**051 771      Forschungskolloquium Medien und Gender      Warth /**  
Blockveranstaltung, Termin wird noch bekannt gegeben      **Deuber-Mankowsky**

**Kommentar**

Das Kolloquium richtet sich an Masterstudierende

**051 772      Kolloquium für DoktorandInnen und ExamenskandidatInnen      Balke**  
Blockseminar, Zeit und Ort werden noch bekannt gegeben

**Kommentar**

Das Kolloquium richtet sich an DoktorandInnen und ExamenskandidatInnen

**051 773      Promotionskolloquium      Bühler**

**Kommentar**

Das Kolloquium richtet sich vorrangig an DoktorandInnen.

**051 774      Examens- und Doktorandenkolloquium      Fahle**

**Kommentar**

Das Kolloquium richtet sich an DoktorandInnen und ExamenskandidatInnen

**080 341      Arbeitsmarktintegration und Zuwanderung – Strukturtransparenz, Vaughn**  
**Kommunikation und Netzwerke**

**Kommentar**

Das interdisziplinäre Master-Seminar beschäftigt sich mit Bedingungen erfolgreicher Arbeitsmarktintegration von Zugewanderten in Deutschland. Dabei werden als Ausgangsbasis die praktischen Problemlagen von Unternehmen, staatlichen Institutionen und/oder NGOs in den Blick genommen, die eine erfolgreiche Integration von Zugewanderten in den Arbeitsmarkt leisten wollen. Im Anschluss werden auf dieser Basis zentrale Problem- und Fragestellungen in Projektgruppen erarbeitet, die etwa folgende Bereiche betreffen können:

- Kooperations- und Kommunikationsstrukturen zwischen verschiedenen Arbeitsmarktakteuren
- Öffentliche Diskurse/Berichterstattung und/oder Kommunikationsstrategien von Unternehmen/Institutionen
- Organisationsentwicklung und Diversity Management in Institutionen/Unternehmen

Ziel ist es, die identifizierten Fragestellungen in Gruppen mit wissenschaftlichen Methoden zu bearbeiten, um Unternehmen/Institutionen konkrete Handlungsempfehlungen im Hinblick auf eine erfolgreiche Integration von Zugewanderten in den Arbeitsmarkt zu geben. Dabei soll nicht nur die praktische Anwendung von Fachwissen und wissenschaftlichen Methoden im Zentrum stehen, sondern auch das Kennenlernen und Erproben von Methoden des Projektmanagements in der Gruppenarbeit.

**Voraussetzungen für Leistungsnachweise**

unbenoteter Leistungsnachweis (5CPs): Präsentation oder Essay

benoteter Leistungsnachweis (7CPs): Präsentation und Projektbericht

**Anmeldung/Voraussetzung**

Das Seminar richtet sich an Studierende im M.A.-Studiengang.

Anmeldeverfahren: ab dem 1.9.2017 über VSPL

**Literatur**

Heckmann, Friedrich (2015): *Integration von Migranten. Einwanderung und neue Nationenbildung*, Springer Fachmedien Wiesbaden.

Weitere Literatur wird im Rahmen des Seminars zur Verfügung gestellt.

Raumnummer: 611

Raumart: Seminarraum

Hörsaalgruppe: G-Reihe

Gebäudebezeichnung: GABF

1 Einmalige Termine

Anzeigen

Zeit	Montag	Dienstag	Mittwoch	Donnerstag	Freitag
08:00	16.10.-29.01. <u>Mediengeschichte und Medienästhetik</u> 08:00-12:00		18.10.-31.01. <u>Mediengeschichte und Medienästhetik</u> 08:00-12:00		
10:00		17.10.-30.01. <u>Theorie der Fotografie</u> 10:00-12:00		19.10.-01.02. <u>Wissenschaftssystematik und aktuelle Forschungsthemen der Medienwissenschaft</u> 10:00-14:00	
12:00	16.10.-29.01. <u>Der französische Film (der Gegenwart)</u> 12:00-16:00	17.10.-30.01. <u>Was mit Medien: Digitale Arbeit</u> 12:00-14:00	18.10.-06.12. <u>International News Flow debate: merging the cultural globalization and neo-imperialism</u> 12:00-14:00		20.10.-02.02. <u>Superhelden in Film und TV, 1940 - 2017</u> 12:00-16:00
14:00		Übung zur Vorlesung: <u>Analysmethoden</u> 14:00-16:00	18.10.-31.01. <u>Übung zur Vorlesung: Analysemethoden</u> 14:00-16:00	19.10.-01.02. <u>Übung zur Vorlesung: Analysemethoden</u> 14:00-16:00	
16:00			18.10.-31.01. <u>The diversity of LGBT+ images on Contemporary American Television+</u> 16:00-18:00	19.10.-01.02. <u>TV Serien</u> 16:00-18:00	
18:00		17.10.-30.01. <u>Ringvorlesung Medien / Denken</u> 18:00-20:00			

Raumnummer: 153

Raumart: Seminarraum

Hörsaalgruppe: G-Reihe

Gebäudebezeichnung: GA

Einmalige Termine

Anzeigen

Zeit	Montag	Dienstag	Mittwoch	Donnerstag	Freitag
08:00			18.10.-31.01. Visuelle Anthropologie (II) 08:30-10:00		
10:00	16.10.-29.01. Sichtung 10:00-14:00	17.10.-30.01. Öffentlich-rechtlicher Rundfunk in Europa - Auslauf- oder Zukunftsmodell im Mediensystem? 10:00-12:00	18.10.-31.01. Smart phone . Techniken und Gebrauchsfornen des Handys 10:00-12:00	19.10.-01.02. Format 10:00-12:00	
12:00		24.10.-30.01. Life Functions Critical - zur medientechnischen Realisierung der Lebensgrenze 12:00-14:00	Sichtung 12:00-14:00		
14:00	16.10.-29.01. Flucht, Geflüchtete und Medien. Theorie und kommunikationswissenschaftliche Forschungspraxis (I) 14:00-16:00		18.10.-31.01. 'Intelligente' Medientechnologien? Wie Smartphones und soziale Roboter bereits heute unsere Alltagswelt verändern 14:00-16:00	26.10.-01.02. Sichtung 14:00-18:00	
16:00	16.10.-29.01. Sichtung 16:00-18:00	17.10.-30.01. Medienökologie. Geschichte - Positionen. - Anwendungen 16:00-18:00			
18:00		17.10.-30.01. Wissenschaft im Comic 18:00-20:00		18.10.-24.01. Promotionskolloquium 18:00-20:00	



Raumname: GA 1/138.

Raumnummer: 138

Raumart: Seminarraum

Hörsaalgruppe: G-Reihe

Gebäudebezeichnung: GA

14 Wöchentliche Termine

1 Einmalige Termine

Anzeigen

Zeit	Montag	Dienstag	Mittwoch	Donnerstag	Freitag
08:00			18.10.-31.01. Habitat. Eine Kultur- und Mediengeschichte des Wohnens (I) 08:00-10:00		
10:00		17.10.-30.01. Direct cinema and cinéma vérité. Der neue Dokumentarfilm der 1960er Jahre 10:00-14:00	18.10.-31.01. Post-Cinema (I) 10:00-12:00	19.10.-01.02. Bubble - Wissensfigurationen der Blase 10:00-12:00	
12:00					
14:00	16.10.-29.01. Blockchain-Technologie: Vom Internet des Wertes 14:00-16:00	17.10.-30.01. Alexander Kluge: Chronik der Gefühle 14:00-16:00			
16:00		17.10.-30.01. Ästhetik und Politik deutscher Erinnerungskultur (mit Exkursion zu einer Tagung Ende November in Linz, A) 16:00-18:00			
18:00					



Raumnummer: 42

Raumart: Seminarraum

Hörsaalgruppe: G-Reihe

Gebäudebezeichnung: GB

14 14-tgl. Termine

1 Einmalige Termine

Anzeigen

Zeit	Montag	Dienstag	Mittwoch	Donnerstag	Freitag
08:00		Dekanat - Philologie (Medienwissenschaft) (WS 17/18) [Semesterveranstaltungen] 08:00-10:00			
10:00	Lateinisch III 10:00-12:00	17.10.-30.01. Social Reading? Medien-Praktiken des Lesens im digitalen Zeitalter 10:00-12:00	18.10.-31.01. Gender und Medien 10:00-12:00	19.10.-01.02. Mediengeschichte und Medienästhetik 10:00-14:00	
12:00		17.10.-30.01. Postpatriarcales Fernsehen 12:00-16:00	18.10.-20.12. Transgressive Performance in Film and Television 12:00-15:00		Modernes Chinesisch III 12:00-14:00
14:00	16.10.-29.01. Social Media and Global Perspectives 14:00-16:00			Dekanat - Philologie (Medienwissenschaft) (WS 17/18) [Semesterveranstaltungen] 14:00-18:00 Hohenberger	
16:00	Dekanat - Philologie (Medienwissenschaft) (WS 17/18) [Semesterveranstaltungen] 16:00-18:00	Dekanat - Philologie (Medienwissenschaft) (WS 17/18) [Semesterveranstaltungen] 16:00-18:00	Dekanat - Philologie (Medienwissenschaft) (WS 17/18) [Semesterveranstaltungen] 15:00-18:00		
18:00					